

# ELEMENTOS FERROVIARIOS LOSAS DE PASO A NIVEL

## Información Técnica

Material:

Hormigón H38

Armado:

Si

Color:

Gris

Medidas y Pesos:

TROCHA 1435

Tipo H : 400 x 1150 (166 Kg.)

Tipo H' : 400 x 1150 (166 Kg.)

Tipo J : 499 x 1150 (207 Kg.)

TROCHA 1676

Tipo H : 380 x 1150 (158 Kg.)

Tipo H' : 380 x 1150 (158 Kg.)

Tipo J : 780 x 1150 (323 Kg.)

TROCHA 1000

Tipo H : 368 x 1150 (152 Kg.)

Tipo H' : 436 x 1150 (180 Kg.)

Perfil metálico:

44,4 x 44,4 x 4,76

Plano origen: 3034

Todas las medidas son en milímetros

LOSAS TIPO H

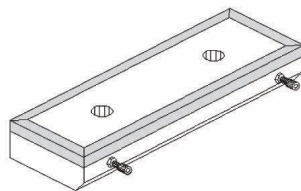

LOSAS TIPO H'

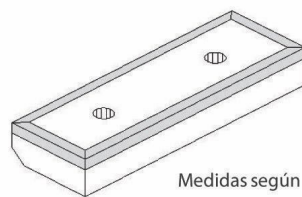

LOSAS TIPO J

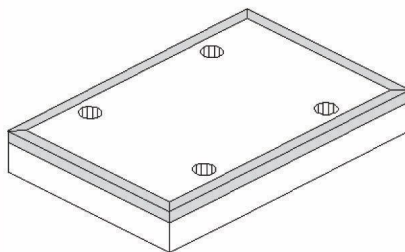

Medidas según riel

Riel	Altura
U 50	150
UIC 54	156
UIC 60	169

Medidas según trocha

TROCHA	1676	1435	1000
COTAS			
a	780	499	-
b	380	400	436
c	380	400	368
d	120	82	-
e	190	200	218
f	190	200	184
g	2700	2500	2000

DETALLE BULÓN  
(encuentro losas y durmiente)

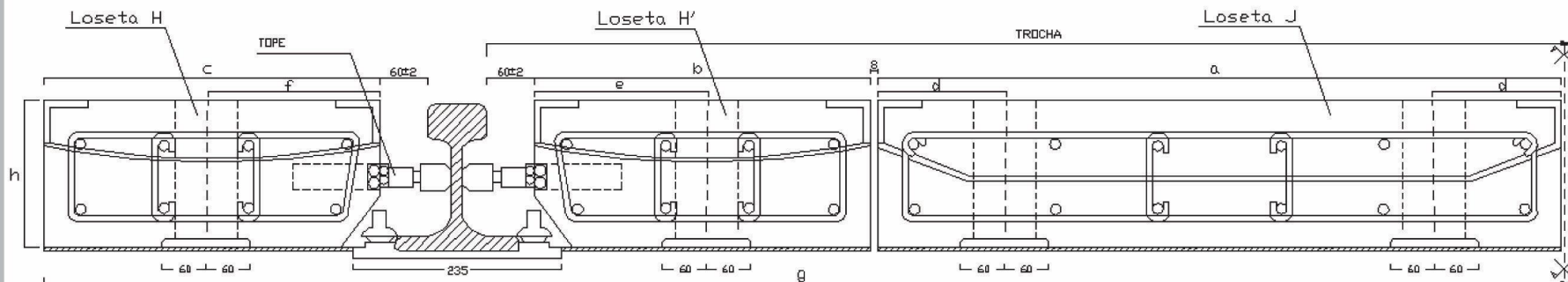
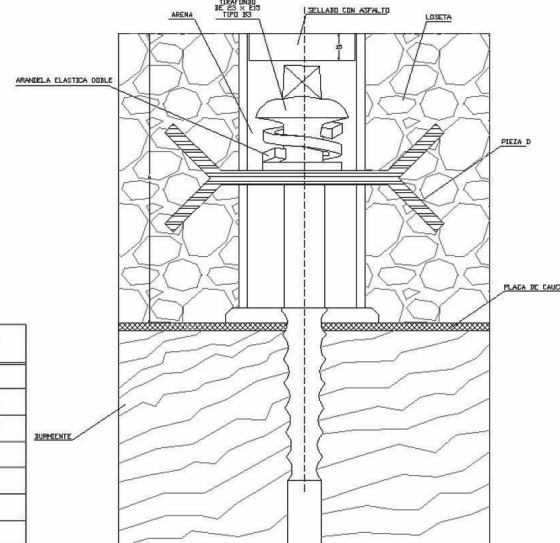

Trenes Argentinos  
Infraestructura Ferroviaria

TAREA:  
PLAN DE MEJORAS DE ESTACIONES

ADIF S.E.

OBRAS DE  
INVERSIÓN

DETALLE  
CRUCE PEATONAL CON LABERINTO

PLANO DE  
DETALLE N° D4