

Manual de señalética y mobiliario de estaciones

V 08
Mayo 2024

TRENES ARGENTINOS
OPERACIONES

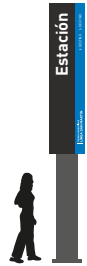

STA

Señal tótem en acceso



SETE

Identificación exterior de estación



SETE LC

Identificación exterior de estación en letra corpórea

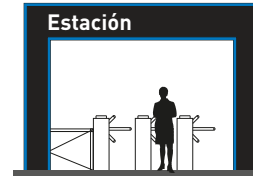

ICB

Identificación corpórea módulo / boletería

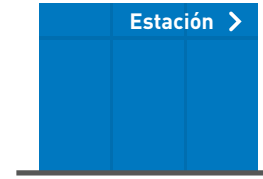

ICBL

Identificación corpórea módulo / boletería lateral



ICT

Identificación corpórea torre

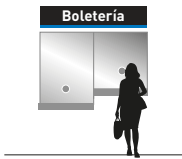

IBE

Identificación boletería exterior

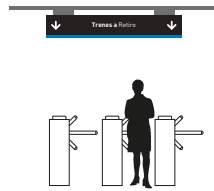

SAM

Señal acceso molinetes



SETER

Señal comunicacional colgante

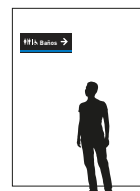

SCEA

Señal comunicacional amurada



SCEB

Señal comunicacional bandera



SCEC

Señal comunicacional colgante



SPB

Señal puerta baños



PGC

Cartelera informativa

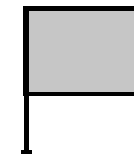

CLPA

Cartelera informativa con pie



CLMR

Tótem cartelera informativa



SCR

Señal comunicacional refugio

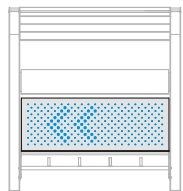

CHR

Chapón refugio

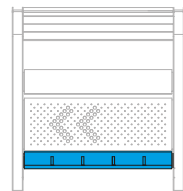

AR

Asientos refugio

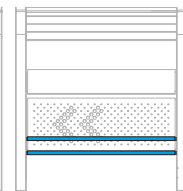

ALR

Apoyo lumbar refugio



SMR

Señal ménsula

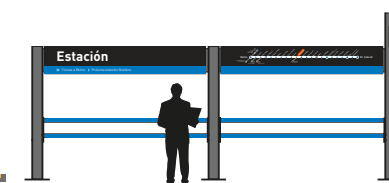

SCAL

Señal comunicacional con apoyo lumbar



SCALD

Señal comunicacional con apoyo lumbar doble



A-CEDRO

Asiento modelo Cedro



A-CEIBO

Asiento modelo Ceibo y Ceibo XL



PAPP

Papelero residuos/ reciclables



PM

Porta y monitor



TD

Tótem digital

Elementos constitutivos

Tipografía

DIN Pro

Se adopta como tipografía exclusiva para todas las señales la familia tipográfica DIN Pro en sus variables Regular y Bold.

DIN Pro Regular

ABCDEFGHIJKLMNOPQRSTUVWXYZ
abcdefghijklmnopqrstuvwxyz
0123456789

DIN Pro Bold

ABCDEFGHIJKLMNOPQRSTUVWXYZ
abcdefghijklmnopqrstuvwxyz
0123456789

Colores

RAL 7021

RAL 5015

RAL 7024

RAL 7047

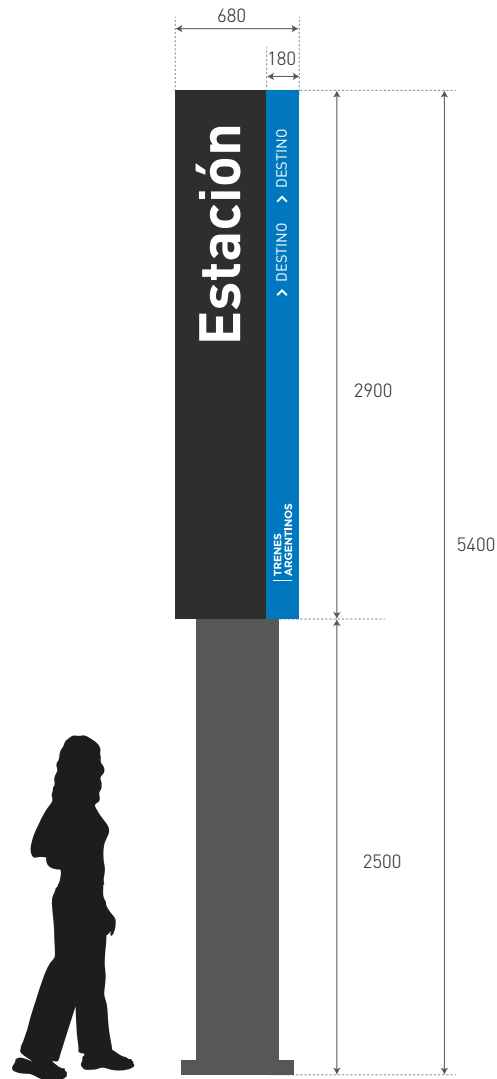

MUESTRAS DE REFERENCIA
El texto que contiene cada señal deberá solicitarse al área de
Diseño Institucional -Subgerencia de Proyectos y Desarrollo Comercial-
previo a la producción de cartelería de cada proyecto.

STA

Señal tótem en acceso

Descripción: Esta señal se logra a partir de un conjunto monocolumna autoportante, revestido con bandejas de chapa plegadas, pintadas y con letras en vinilo de corte.

Estructura: la estructura interna de esta señal está compuesta por un marco rectangular logrado con caño estructural cuadrado de hierro (Fe) negro de 30 mm x 30 mm x 1,6 mm. El mismo cuenta con refuerzos reticulados y se vincula de manera permanente a la columna que sostiene la totalidad del conjunto.

Dicha columna debe respetar las proporciones dimensionales de su sección ajustándose exclusivamente a 160 mm x 180 mm lograda con tres perfiles galvanizados PGC de 160 mm x 60 mm x 20 mm x 2 mm soldadas con soldadura continua que sella el interior de la estructura.

La columna y la estructura van pintadas a horno con pintura en polvo de color gris topo RAL 7024 con una mano previa de pintura antióxido.

Revestimiento: Esta estructura se reviste con seis bandejas de chapa de hierro (Fe) galvanizada plegada de 1,6 mm. Las mismas se disponen del siguiente modo; dos bandejas para cada cara informativa, dos en cada lateral y las últimas dos una cierra la parte superior mientras que la otra la parte inferior. De este modo se evitan todo tipo de ondulaciones en la chapa y se asegura una rectitud uniforme en toda la señal. Estas piezas van pintadas al horno con pintura en polvo termoconvertible.

Las piezas frontales y laterales deben quedar en color gris oscuro RAL 7021 (referencia gris Iveco de LAF o similar) terminación brillante. Las chapas deben poseer todos los cantos plegados para protegerlas de la oxidación y lograr un encuentro sutil entre las distintas bandejas.

Paños informativos: Tanto la tipografía como los pictogramas aplicados están realizados en vinilo de corte de alta calidad apto para la exposición a la intemperie (referencia 3M o similar). Los colores utilizados para las letras o línea inferior de estos paños informativos son color blanco (referencia 010 de Oracal o similar) y celeste (RAL 5015 o su equivalente Pantone 3005 / Oracal 084). Los mismos deberán contar con una película de laca que proteja la señal no solo de la exposición a los rayos ultravioleta y a la intemperie, sino también de los actos vandálicos. La tipografía utilizada es DIN Pro.

Dimensiones:

Altura completa de la señal 5400 mm

Paños frontales: 2900mm x 680 mm

Columna: altura 2500mm

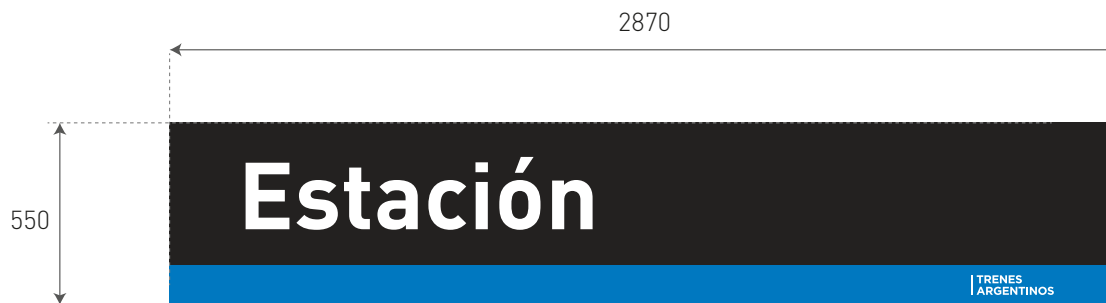

MUESTRAS DE REFERENCIA

El texto que contiene cada señal deberá solicitarse al área de Diseño Institucional -Subgerencia de Proyectos y Desarrollo Comercial- previo a la producción de cartelería de cada proyecto.

SETE

Identificación exterior de estación

Descripción: Esta señal se logra a partir de una bandeja de chapa de hierro (Fe), anclado a la pared mediante un bastidor o marco de sujeción. La misma lleva el nombre de cada estación y va colocada en la fachada exterior a gran altura permitiendo su lectura desde una distancia considerable.

Estructura: la señal está compuesta por una bandeja metálica con chapa de hierro (Fe) de 1.6 mm con 30 mm de canto. La chapa que es el paño informativo es chapa plegada que se fija a la pared mediante un bastidor o marco de sujeción con perforaciones al frente para amurar arriba y abajo con tornillería. La señal va pintada al horno con pintura en polvo termoconvertible en color gris oscuro RAL 7021 (referencia gris Iveco de LAF o similar) terminación brillante.

Paños informativos: Tanto la tipografía como los pictogramas aplicados están realizados en vinilo de corte de alta calidad apto para la exposición a la intemperie (referencia 3M o similar). Los colores utilizados para la gráfica de los paños informativos son blanco (referencia 010 de Oracal o similar) y celeste (RAL 5015 o su equivalente Pantone 3005 / Oracal 084). Los mismos deberán contar con una película de laca que proteja la señal no solo de la exposición a los rayos ultravioleta y a la intemperie, sino también de los posibles actos vandálicos. La tipografía utilizada es DIN Pro.

Anclaje: Junto al cartel que es el paño informativo debe entregarse una estructura de fijación. La misma mide 2000 mm x 550 mm y se conforma con un caño estructural 25-25 de 1.2 mm.

Dimensiones: Medida estándar 2870 mm x 550 mm. Puede ser solicitada en menor tamaño en algunos casos particulares.

Vista frente
Altura letra mayúscula 620 mm



**Detalle
Vista Frente**

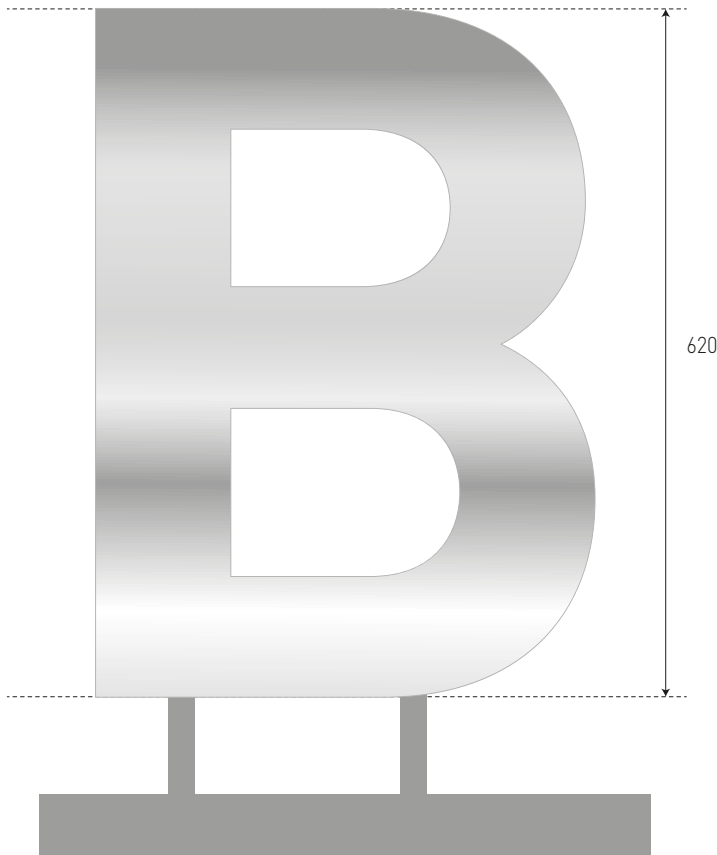

**Detalle
Vista lateral**

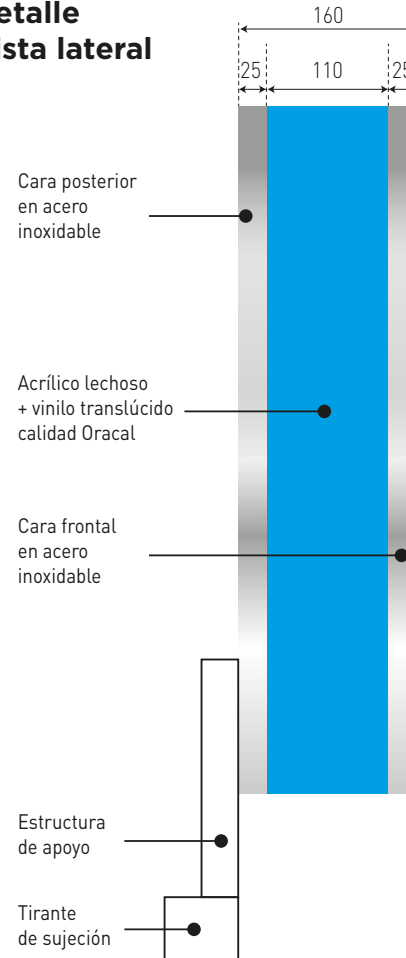

MUESTRAS DE REFERENCIA
El texto que contiene cada señal deberá solicitarse al área de
Diseño Institucional -Subgerencia de Proyectos y Desarrollo Comercial-
previo a la producción de cartelería de cada proyecto.

SETE LC

Identificación exterior de estación letras corpóreas

Tipografía DIN Pro Bold

Con estructura metálica necesaria para asegurar la estabilidad de la señal. La misma surgirá del cálculo de estabilidad y resistencia realizado por el contratista.

El revestimiento tiene dos sectores:

Frente y espalda en Chapa de acero inoxidable sólido: de 2 mm de espesor, esmerilado grano 180, calidad AISI 304 ®.
Cantos perimetrales (Alma celeste): En acrílico translúcido de 5 mm de espesor (Pantone 3005 C)

Estructura interna:

Estructura metálica necesaria para asegurar la estabilidad y solidez de la señal y evitar así posibles ondulaciones en la chapa. Cálculo a cargo del contratista, que deberá presentar detalles del proyecto de ingeniería que deberá ser aprobado por la dirección de obra.

IMPORTANTE: La señal será colocada en el exterior por lo que deberá ser sometida a los tratamientos necesarios de protección para evitar el deterioro de la misma.

Iluminación: Backlight.

A través de sistema de LEDS

- Led BL 02p IP66 10V 44w Blanco 6500 K.
- Fuente OT 50/220 - 240/10 E VS10

El contratista deberá presentar tests de iluminación para definir la intensidad adecuada para la correcta iluminación de la señal. Los mismos deben ser aprobados por la dirección de obra.

Bulonería: El contratista deberá estudiar la manera que no existan tornillos visibles. Ni en las letras, ni en el tirante de sujeción.

Manutención: Deberá ser previsto un sistema de fácil acceso a la señal para facilitar el cambio o mantenimiento de los elementos de iluminación.

Cables: Ocultos dentro de la estructura de apoyo.



MUESTRAS DE REFERENCIA
El texto que contiene cada señal deberá solicitarse al área de
Diseño Institucional -Subgerencia de Proyectos y Desarrollo Comercial-
previo a la producción de cartelera de cada proyecto.

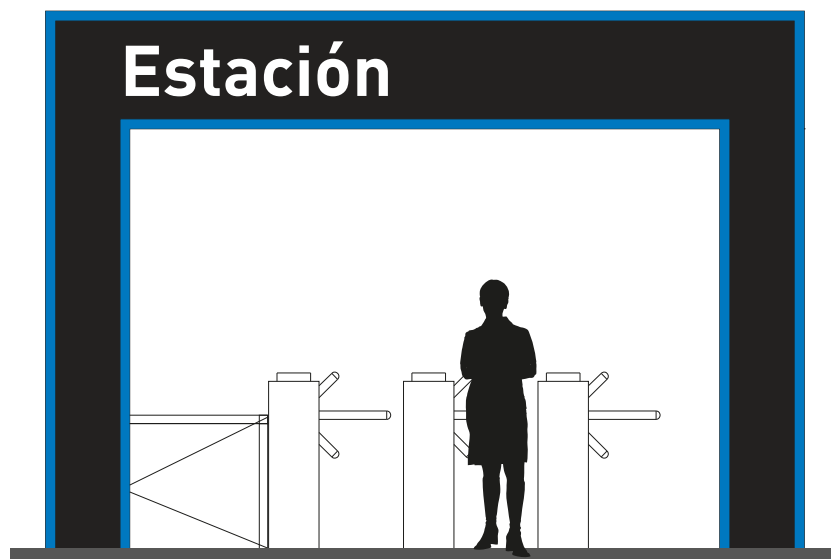

ICB

Identificación corpórea módulo / boletería

Estructura: Está conformada por letras corpóreas. Las mismas deben ser en PVC de 10mm de espesor adheridas con pegamento de alta resistencia al módulo. El color de la letra es blanco. La tipografía utilizada es DIN Pro Bold.

El alto de la letra mayúscula está establecido en 320 mm

! Las dimensiones se ajustan al tipo de módulo según obra.

320
Estación



MUESTRAS DE REFERENCIA
El texto que contiene cada señal deberá solicitarse al área de
Diseño Institucional -Subgerencia de Proyectos y Desarrollo Comercial-
previo a la producción de cartelera de cada proyecto.



ICBL

Identificación corpórea módulo / boletería lateral

Estructura: Está conformada por letras corpóreas. Las mismas deben ser en PVC de 10 mm de espesor adheridas con pegamento de alta resistencia al módulo. El color de la letra es blanco. La tipografía utilizada es DIN Pro Bold.

El alto de la letra mayúscula está establecido en 320 mm

! Las dimensiones se ajustan al tipo de módulo según obra.



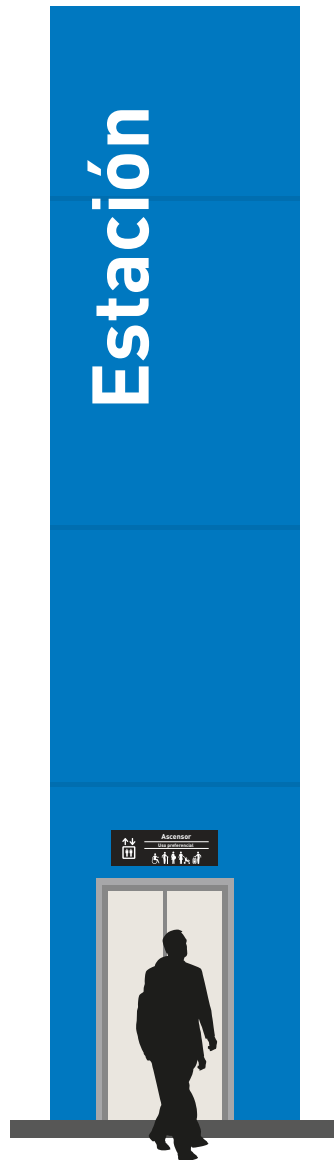

MUESTRAS DE REFERENCIA
El texto que contiene cada señal deberá solicitarse al área de Diseño Institucional -Subgerencia de Proyectos y Desarrollo Comercial- previo a la producción de cartelería de cada proyecto.

ICT

Identificación corpórea torre

Estructura: Está conformada por letras corpóreas. Las mismas deben ser en PVC de 10 mm de espesor adheridas con pegamento de alta resistencia al módulo. El color de la letra es blanco. La tipografía utilizada es DIN Pro Bold.

El alto de la letra mayúscula está establecido en 450 mm

! Las dimensiones se ajustan al tipo de módulo según obra.



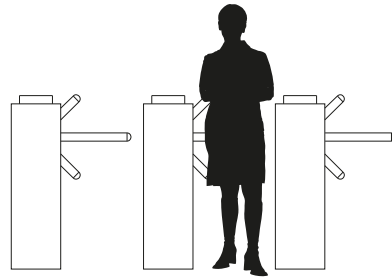
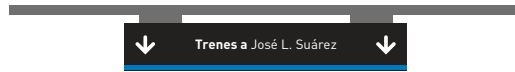

MUESTRAS DE REFERENCIA
El texto que contiene cada señal deberá solicitarse al área de Diseño Institucional -Subgerencia de Proyectos y Desarrollo Comercial- previo a la producción de cartelería de cada proyecto.

SAM 1500

Señal acceso molinetes

Descripción. Es una estructura colgante y está compuesta por dos bandejas metálicas vinculadas entre sí. La misma indica el destino de los trenes en la cara de ingreso al andén y los nombres de las calles en la cara de salida del andén.

Estructura: Está conformada por dos chapas de hierro (Fe) galvanizada de 1,2 mm, con pliegues superior, inferior y laterales, suficiente como para mantener rigidez de la señal y evitar la filtración de agua. Pintadas al horno con pintura en polvo termoconvertible en color gris oscuro RAL 7021 (referencia gris Iveco de LAF o similar) terminación brillante.

Paños Informativos: Tanto la tipografía como los pictogramas aplicados están realizados en vinilo de corte alta calidad apto intemperie, referencia 3M o similar, color blanco (referencia 010 de Oracal o similar) y celeste (RAL 5015 o su equivalente Pantone 3005 / Oracal 084). Los mismos deberán cubrirse con una película de laca para evitar posibles actos vandálicos. La tipografía utilizada es DIN Pro.

Anclaje: La sujeción a las estructuras será por medio de planchuela metálica plegada 1" x 3/16", atornillada a la planchuela de 3/4 soldada con perforaciones de 6 mm (según plano esquemático). La estructura completa de sujeción (orejas del cartel, varillas 1mt mínimo, tornillería, etc.) debe ser provistas por el adjudicatario.

Dimensiones: 1500 mm x 250 mm.

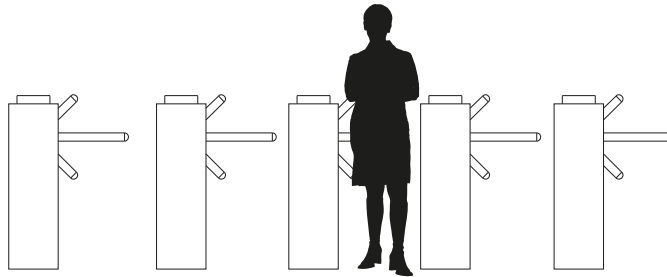
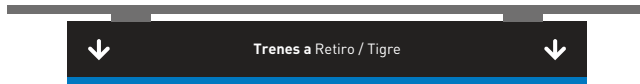

MUESTRAS DE REFERENCIA
El texto que contiene cada señal deberá solicitarse al área de Diseño Institucional -Subgerencia de Proyectos y Desarrollo Comercial- previo a la producción de cartelería de cada proyecto.

SAM 2500

Señal acceso molinetes

Descripción. Es una estructura colgante y está compuesta por dos bandejas metálicas vinculadas entre sí. La misma indica el destino de los trenes en la cara de ingreso al andén y los nombres de las calles en la cara de salida del andén.

Estructura: Está conformada por dos chapas de hierro (Fe) galvanizada de 1,2 mm, con pliegues superior, inferior y laterales, suficiente como para mantener rigidez de la señal y evitar la filtración de agua. Pintadas al horno con pintura en polvo termoconvertible en color gris oscuro RAL 7021 (referencia gris Iveco de LAF o similar) terminación brillante.

Paños Informativos: Tanto la tipografía como los pictogramas aplicados están realizados en vinilo de corte alta calidad apto intemperie, referencia 3M o similar, color blanco (referencia 010 de Oracal o similar) y celeste (RAL 5015 o su equivalente Pantone 3005 / Oracal 084). Los mismos deberán cubrirse con una película de laca para evitar posibles actos vandálicos. La tipografía utilizada es DIN Pro.

Anclaje: La sujeción a las estructuras será por medio de planchuela metálica plegada 1" x 3/16", atornillada a la planchuela de 3/4 soldada con perforaciones de 6 mm (según plano esquemático). La estructura completa de sujeción (orejas del cartel, varillas 1mt mínimo, tornillería, etc.) debe ser provistas por el adjudicatario.

Dimensiones: 2500 mm x 300 mm.



MUESTRAS DE REFERENCIA

El texto que contiene cada señal deberá solicitarse al área de Diseño Institucional -Subgerencia de Proyectos y Desarrollo Comercial- previo a la producción de cartelería de cada proyecto.

IBE

Identificación boletería exterior

Descripción. Es una señal amurada a pared o cenefas existentes para identificar el conjunto de puntos de venta que conforman la Boletería en una estación.

Estructura: Está conformada por chapa de hierro (Fe) galvanizada de 1,6 mm, con los pliegues superior e inferior para mantener rigidez de la señal. La misma va pintada al horno con pintura en polvo termoconvertible en color gris oscuro RAL 7021 (referencia gris Iveco de LAF o similar) terminación brillante.

Paños Informativos: Tanto la tipografía como los pictogramas aplicados, están realizados en vinilo de corte alta calidad apto intemperie, referencia 3M o similar, color blanco (referencia 010 de Oracal o similar) y celeste (RAL 5015 o su equivalente Pantone 3005 / Oracal 084). Los mismos deberán contar con una película de laca que proteja la señal no solo de la exposición a los rayos ultravioleta y a la intemperie, sino también de los posibles actos vandálicos. La tipografía utilizada es DIN Pro.

Anclaje: El anclaje de esta señal se evalúa en cada caso ya que las boleterías existentes varían de una estación a otra. El adjudicatario deberá entregar el cartel con un perfil posterior que posea perforaciones cada 25 cm para que pueda ser amurado según la arquitectura existente.

Dimensiones:

IBE A - 3000 mm x 300 mm.

IBE B - 1500 mm x 300 mm.

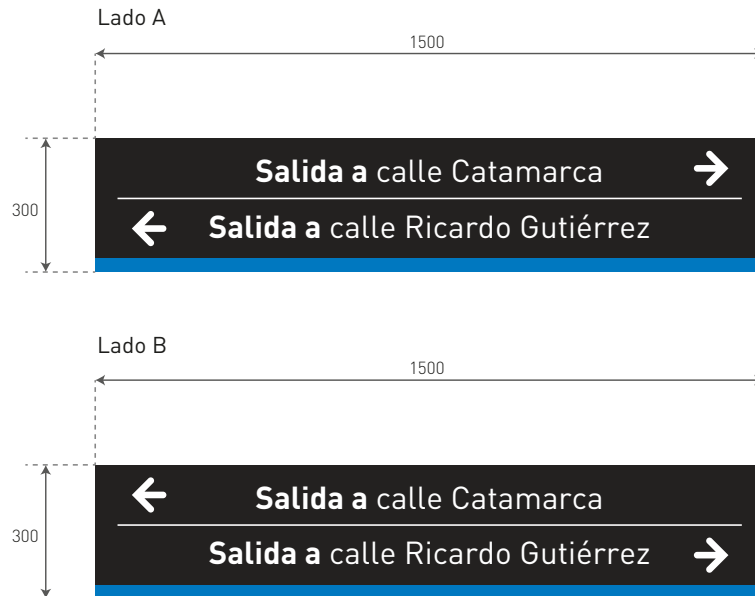
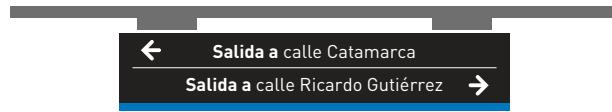

MUESTRAS DE REFERENCIA

El texto que contiene cada señal deberá solicitarse al área de Diseño Institucional -Subgerencia de Proyectos y Desarrollo Comercial- previo a la producción de cartelería de cada proyecto.

SETER 1500

Señal comunicacional colgante

Descripción. Es una estructura colgante bifaz compuesta por dos bandejas metálicas vinculadas entre sí. El mismo se utiliza en andenes y edificios de estación según la necesidad puntual de comunicación.

Estructura: Esta señal se logra vinculando dos bandejas de chapas plegadas, de manera que queden enfrentadas sus espaldas. Éstas van sujetas mediante orejas a una estructura de soporte. Está conformada por dos chapas de hierro (Fe) galvanizada de 1,6 mm, con pliegues superior e inferior, para mantener la rigidez de la señal. Pintadas al horno con pintura en polvo termoconvertible en color gris oscuro RAL 7021 (referencia gris Iveco de LAF o similar) terminación brillante.

Paños Informativos: Tanto la tipografía como los pictogramas aplicados están realizados en vinilo de corte alta calidad apto intemperie, referencia 3M o similar, color blanco (referencia 010 de Oracal o similar) y celeste (RAL 5015 o su equivalente Pantone 3005 / Oracal 084). Los mismos deberán contar con una película de laca que proteja la señal no solo de la exposición a los rayos ultravioleta y a la intemperie, sino también de los posibles actos vandálicos. La tipografía utilizada es DIN Pro.

Anclaje: La sujeción a las estructuras será por medio de planchuela metálica plegada 1" x 3/16", atornillada a la planchuela de 3/4 soldada con perforaciones de 8 mm (según plano esquemático). La estructura completa de sujeción (orejas del cartel, varillas 1mt mínimo, tornillería, etc.) debe ser provistas por el adjudicatario a fin de su sujeción a los techos o refugios existentes.

Dimensiones: 1500 mm x 300 mm.

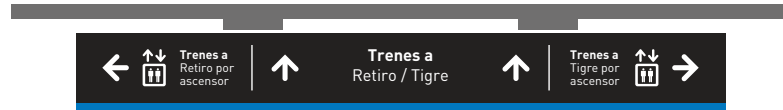

MUESTRAS DE REFERENCIA
 El texto que contiene cada señal deberá solicitarse al área de Diseño Institucional -Subgerencia de Proyectos y Desarrollo Comercial- previo a la producción de cartelería de cada proyecto.

SETER 2500

Señal comunicacional colgante

Descripción. Es una estructura colgante bifaz compuesta por dos bandejas metálicas vinculadas entre sí. El mismo se utiliza en andenes y edificios de estación según la necesidad puntual de comunicación.

Estructura: Esta señal se logra vinculando dos bandejas de chapas plegadas, de manera que queden enfrentadas sus espaldas. Éstas van sujetas mediante orejas a una estructura de soporte. Está conformada por dos chapas de hierro (Fe) galvanizada de 1,6 mm, con pliegues superior e inferior, para mantener la rigidez de la señal. Pintadas al horno con pintura en polvo termoconvertible en color gris oscuro RAL 7021 (referencia gris Iveco de LAF o similar) terminación brillante.

Paños Informativos: Tanto la tipografía como los pictogramas aplicados están realizados en vinilo de corte alta calidad apto intemperie, referencia 3M o similar, color blanco (referencia 010 de Oracal o similar) y celeste (RAL 5015 o su equivalente Pantone 3005 / Oracal 084). Los mismos deberán contar con una película de laca que proteja la señal no solo de la exposición a los rayos ultravioleta y a la intemperie, sino también de los posibles actos vandálicos. La tipografía utilizada es DIN Pro.

Anclaje: La sujeción a las estructuras será por medio de planchuela metálica plegada 1" x 3/16", atornillada a la planchuela de 3/4 soldada con perforaciones de 8 mm (según plano esquemático). La estructura completa de sujeción (orejas del cartel, varillas 1mt mínimo, tornillería, etc.) debe ser provistas por el adjudicatario a fin de su sujeción a los techos o refugios existentes.

Dimensiones: 2500 mm x 300 mm.

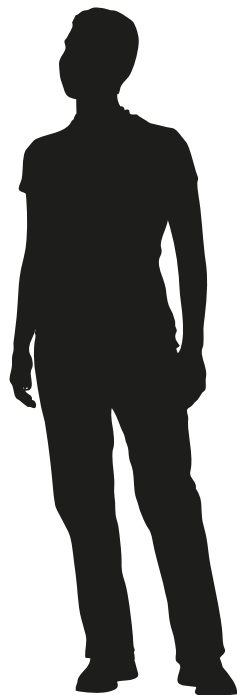

MUESTRAS DE REFERENCIA
El texto que contiene cada señal deberá solicitarse al área de Diseño Institucional -Subgerencia de Proyectos y Desarrollo Comercial- previo a la producción de cartelería de cada proyecto.



SCEA

Señal comunicacional amurada

Descripción. Es una señal amurada a pared que se utiliza para comunicaciones en túneles, puentes, o edificios.

Estructura: Está conformada por una de chapa de hierro (Fe) galvanizada de 1,6 mm, con pliegues en las zonas superior e inferior, para mantener rigidez de la señal. Pintadas al horno con pintura en polvo termoconvertible en color gris oscuro RAL 7021 (referencia gris Iveco de LAF o similar) terminación brillante. El modelo SCE A es simple faz.

La chapa que es el paño informativo es chapa plegada que se fija a la pared mediante un bastidor o marco de sujeción con perforaciones al frente para amurar arriba y abajo con tornillería.

Paños Informativos: Tanto la tipografía como los pictogramas aplicados están realizados en vinilo de corte alta calidad apto intemperie, referencia 3M o similar, color blanco (referencia 010 de Oracal o similar) y celeste (RAL 5015 o su equivalente Pantone 3005 / Oracal 084). Los mismos deberán contar con una película de laca que proteja la señal no solo de la exposición a los rayos ultravioleta y a la intemperie, sino también de los posibles actos vandálicos. La tipografía utilizada es DIN Pro.

Anclaje: La fijación a la pared será mediante el bastidor o marco de sujeción entregado. El adjudicatario deberá proveer el mismo junto con la tornillería necesaria para su instalación.

Dimensiones: 800 mm x 300 mm

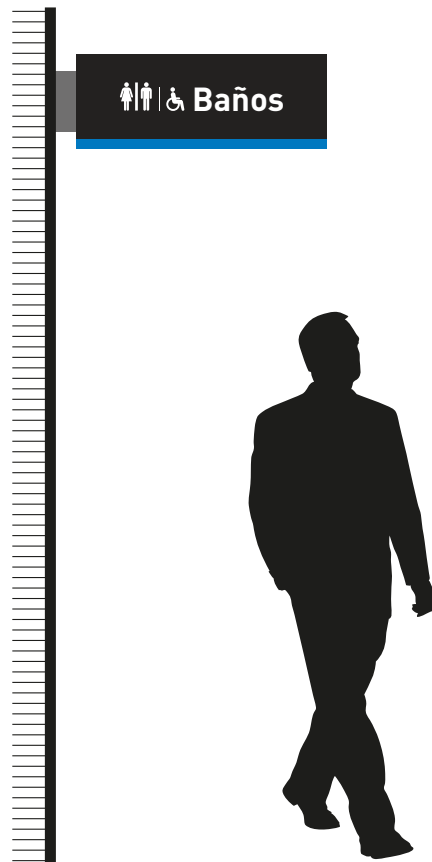
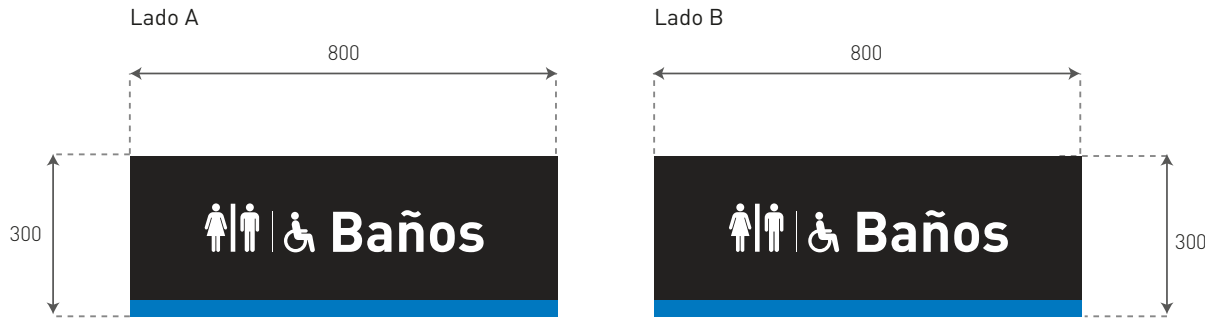

MUESTRAS DE REFERENCIA
El texto que contiene cada señal deberá solicitarse al área de
Diseño Institucional -Subgerencia de Proyectos y Desarrollo Comercial-
previo a la producción de cartelería de cada proyecto.

SCEB

Señal comunicacional bandera

Descripción. Es una señal amurada a pared por uno de sus laterales, siendo su exhibición en forma de bandera. Se utiliza para comunicaciones en andenes, túneles, puentes, o edificios.

Estructura: Esta señal se logra vinculando dos bandejas de chapas plegadas, de manera que queden enfrentadas sus espaldas. Éstas van sujetas a una estructura de soporte lateral que permite amurarse tipo bandera a la pared o columnas preexistentes.

Está conformada por dos chapas de hierro (Fe) galvanizadas de 1,6 mm con pliegues superior, inferior y laterales para mantener la rigidez de la señal (a definir en prototipo). Pintadas al horno con pintura en polvo termoconvertible en color gris oscuro RAL 7021 (referencia gris Iveco de LAF o similar) terminación brillante. El modelo SCE B es doble faz (dos paños informativos) y se amura tipo bandera.

Paños Informativos: Tanto la tipografía como los pictogramas aplicados están realizados en vinilo de corte alta calidad apto intemperie, referencia 3M o similar, color blanco (referencia 010 de Oracal o similar) y celeste (RAL 5015 o su equivalente Pantone 3005 / Oracal 084). Los mismos deberán contar con una película de laca que proteja la señal no solo de la exposición a los rayos ultravioleta y a la intemperie, sino también de los posibles actos vandálicos. La tipografía utilizada es DIN Pro.

Anclaje: La sujeción a las estructuras será por medio de planchuela metálica plegada 1" x 3/16", atornillada a la aleta de la chapa de la señal y soldada o fijada mediante tornillos, según se decida en cada caso. El adjudicatario deberá proveer la estructura de anclaje junto con la tornillería necesaria para su instalación.

Dimensiones: 800 mm x 300 mm

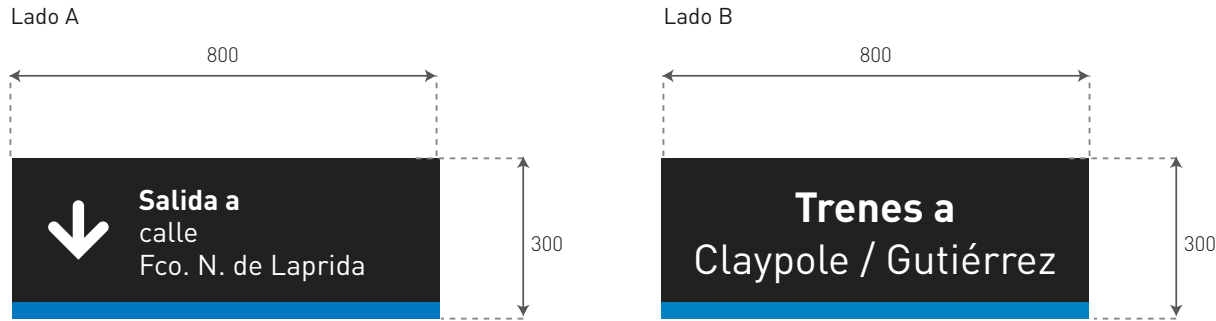

MUESTRAS DE REFERENCIA
El texto que contiene cada señal deberá solicitarse al área de Diseño Institucional -Subgerencia de Proyectos y Desarrollo Comercial- previo a la producción de cartelería de cada proyecto.

SCEC

Señal comunicacional colgante

Descripción. Es una señal colgante bifaz. Se utiliza para comunicaciones en andenes, túneles, puentes, o edificios.

Estructura: Esta señal se logra vinculando dos bandejas de chapas plegadas, de manera que queden enfrentadas sus espaldas. Éstas van sujetas mediante orejas a una estructura de soporte.

Está conformada por dos chapas de hierro (Fe) galvanizadas de 1,6 mm con pliegues superior, inferior y laterales para mantener la rigidez de la señal (a definir en prototipo). Pintadas al horno con pintura en polvo termoconvertible en color gris oscuro RAL 7021 (referencia gris Iveco de LAF o similar) terminación brillante. El modelo SCE C es doble faz (dos paños informativos) y es colgante.

Paños Informativos: Tanto la tipografía como los pictogramas aplicados están realizados en vinilo de corte alta calidad apto intemperie, referencia 3M o similar, color blanco (referencia 010 de Oracal o similar) y celeste (RAL 5015 o su equivalente Pantone 3005 / Oracal 084). Los mismos deberán contar con una película de laca que proteja la señal no solo de la exposición a los rayos ultravioleta y a la intemperie, sino también de los posibles actos vandálicos. La tipografía utilizada es DIN Pro.

Anclaje: Dado que es una señal colgante la misma deberá contar con dos orejas con perforación de 8mm y entregarse junto con planchuelas 3/4 de 1 metro a fin de colgar las mismas de techos o refugios existentes.

Dimensiones: 800 mm x 300 mm

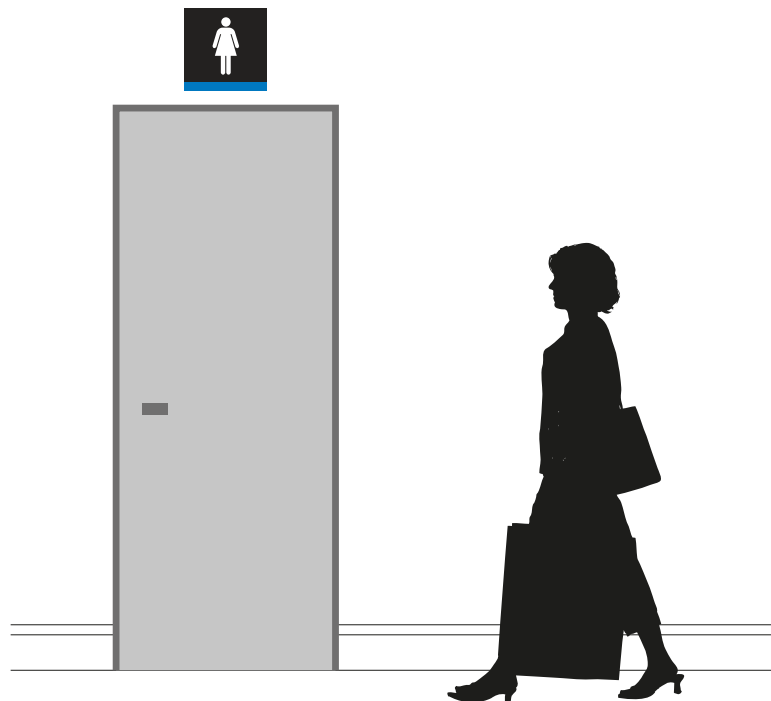

MUESTRAS DE REFERENCIA
 El texto que contiene cada señal deberá solicitarse al área de
 Diseño Institucional -Subgerencia de Proyectos y Desarrollo Comercial-
 previo a la producción de cartelería de cada proyecto.

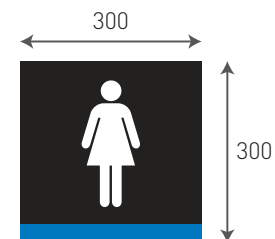

SPB

Señal puerta baños

Estructura: La señal se estructura con un bastidor de hierro (Fe) de caño estructural de sección cuadrada de 12 mm x 12 mm pintado con pintura en polvo termoconvertible en color gris oscuro RAL 7021 (referencia gris Iveco de LAF o similar). El bastidor se fija en la pared sobre la puerta del baño y luego se revisten con la bandeja de la señal en sí, compuesta por una chapa plegada de 1,6 mm de espesor decorada con vinilo autoadhesivo blanco (referencia 010 de Oracal o similar) y celeste (RAL 5015 o su equivalente Pantone 3005 / Oracal 084).

Dimensiones: La señal completa mide 300 mm x 300 mm x 12 mm.

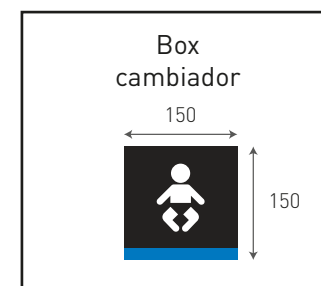

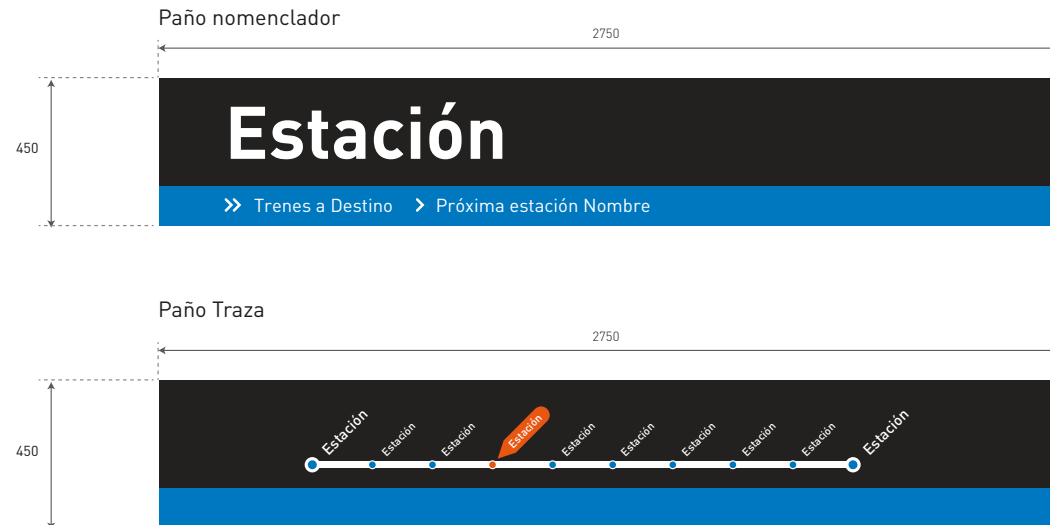

MUESTRAS DE REFERENCIA
El texto que contiene cada señal deberá solicitarse al área de
Diseño Institucional -Subgerencia de Proyectos y Desarrollo Comercial-
previo a la producción de cartelería de cada proyecto.

SCR

Señal comunicacional refugio

Ubicación: en la parte superior entre columnas de los refugios.

Descripción: la señal SCR consta de dos bandejas metálicas que van fijadas a un bastidor situado entre las columnas de los módulos. Esta señal lleva distintas inscripciones de acuerdo a los datos que se necesiten informar, ya sean éstos; nombre de estación, traza de la línea o indicación de salida.

Estructura: El bastidor portante de los paños informativos está compuesto por una estructura de caño estructural cuadrado de hierro (Fe) galvanizada de sección cuadrada 50 mm x 50 mm x 1,6 mm. Este bastidor se vincula a las columnas por medio de dos chapas plegadas en "U" de 1,6 mm. de espesor con la intención de absorber cualquier diferencia mínima existente en el ancho entre columnas. Los soportes en forma de "U" van pintados con pintura en polvo termoconvertible en color gris topo RAL 7024. El cálculo de la estructura, como sus fijaciones estará a cargo del constructor.

Paños informativos: La tipografía y los pictogramas aplicados están realizados en vinilo de corte alta calidad apto intemperie, referencia 3M o similar. Las bandejas de chapa van pintadas al horno con el código gris oscuro RAL 7021 (referencia gris Iveco de LAF o similar). Los mismos deberán contar con una película de laca que proteja la señal no solo de la exposición a los rayos ultravioleta y a la intemperie, sino también de los posibles actos vandálicos. La tipografía utilizada es DIN Pro. Dependiendo de la diagramación de los refugios, los paños gráficos podrán ser simple o doble faz. En el caso de los paños informativos simple faz se debe colocar una bandeja metálica ciega en la espalda del paño informativo, pintada al horno con pintura en polvo color RAL 7021.

Partes componentes: Bandejas metálicas ploteadas + estructura metálica interna (bastidor) + pieza vinculo "U"

Dimensiones: 2750 mm x 450 mm.

! Las dimensiones se ajustan al tipo de refugio según obra. La distancia entre columnas puede variar considerablemente lo que modificará el largo de la pieza descrita.



MUESTRAS DE REFERENCIA
 El texto que contiene cada señal deberá solicitarse al área de
 Diseño Institucional -Subgerencia de Proyectos y Desarrollo Comercial-
 previo a la producción de cartelería de cada proyecto.

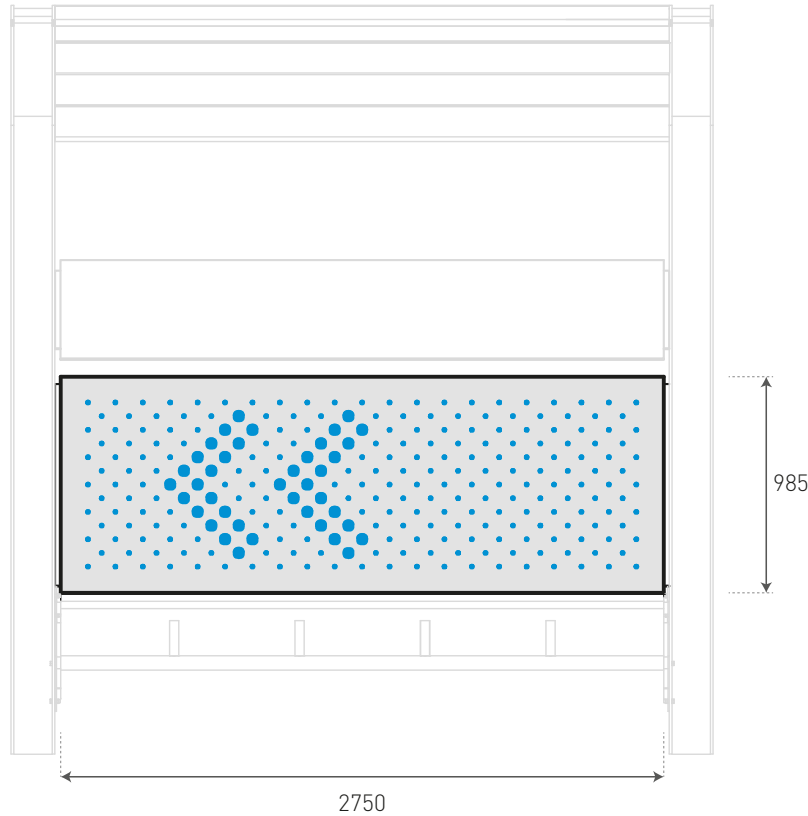

! Las dimensiones se ajustan al tipo de refugio según obra.
 La distancia entre columnas puede variar considerablemente
 lo que modificará el largo de la pieza descrita.

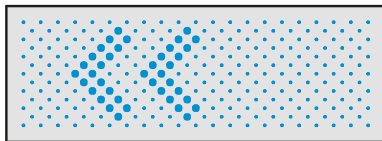

Diseño indicando dirección del andén

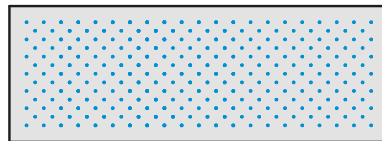

Diseño a utilizar en andenes sin dirección definida
 y en pasillos interno, resultante de la unión de
 dos refugios.

CHR

Chapón refugio

Ubicación: en la parte media entre columnas de los refugios.

Descripción: la señal CHR indica el sentido del tren en ese andén, a la vez que le otorga un cierre delimitador al refugio. Esta señal está proyectada de antemano también como un respaldo funcional para los pasajeros que utilicen el apoyo isquiático para descansar mientras esperan el tren.

Estructura: El interior de las señales está compuesto por una estructura rectangular de perfiles de chapa de hierro (Fe) galvanizada de sección cuadrada 50 mm x 50 mm x 1,6 mm. Este bastidor lleva dos refuerzos verticales logrados con el mismo caño con la intención de rigidizar la señal y evitar ondulaciones en las chapas. A su vez lleva una chapa interna pintada al horno color celeste RAL5015, para enfatizar la señal. El bastidor se sujeta a las columnas con la implementación de una chapa plegada en forma de "U" pintado con pintura en polvo termoconvertible en color gris topo RAL 7024, con el objetivo de absorber cualquier mínima diferencia posible. Estas últimas piezas vínculo se abulonon a las columnas a dos agujeros provistos con una tuerca soldada desde el lado interno de la columna. El bastidor también se sujeta a las piezas vínculo por medio de bulones.

Tanto el cálculo del mismo, como sus fijaciones estarán a cargo del constructor y debe contar con la aprobación de la inspección de obra.

Revestimiento: Esta estructura se reviste con una bandeja de chapa de hierro (Fe) galvanizada de 1,6 mm perforada por láser con círculos de dos tamaños que conforman el diseño flechas, de diámetro de 16 mm las perforaciones pequeñas y 55 mm las grandes. Pintada al horno con pintura en polvo termoconvertible en color gris perla RAL 7047. El cálculo del mismo, como sus fijaciones estará a cargo del constructor. Dependiendo del lugar de aplicación, los paños perforados podrán ser simple o doble faz.

Partes componentes: Bandejas metálicas externa + bandeja interna + estructura metálica interna + planchuelas vínculo en "U".

Dimensiones: 2750 mm. x 985 mm.

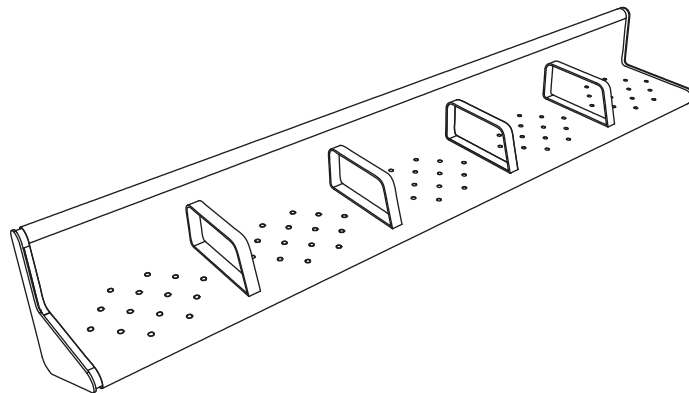
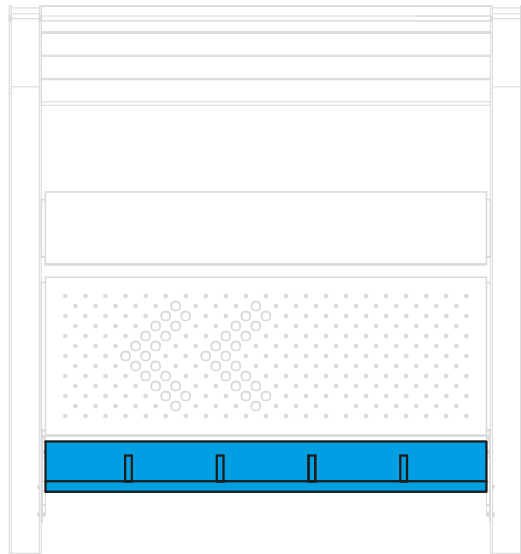

MUESTRAS DE REFERENCIA
El texto que contiene cada señal deberá solicitarse al área de
Diseño Institucional -Subgerencia de Proyectos y Desarrollo Comercial-
previo a la producción de cartelería de cada proyecto.

AR

Asientos refugio

Ubicación: entre las columnas de los refugios.

Estructura: la estructura de este elemento está formada por dos caños de hierro (Fe) de $\varnothing 2'' \times 2\text{mm}$, vinculados entre sí por medio de planchuelas de $1 \frac{1}{2}'' \times 3/16''$, plegadas. Una vez soldado este conjunto de elementos, se suelda en ambos extremos a dos planchuelas laterales de hierro (Fe), cortadas por láser, de $\frac{1}{2}''$ de espesor. Las mismas poseen dos juegos de perforaciones de $\varnothing 14 \text{ mm}$, con una separación de 170 mm, entre sus centros, para luego fijar el elemento a las columnas del refugio mediante bulones niquelados. La variación entre los 2 pares de perforaciones permitirá absorber la diferencia que pudiera quedar tras la nivelación de las columnas del refugio, de forma tal que el asiento quede a la altura especificada. La estructura completa debe ir pintada al horno con pintura en polvo termoconvertible color gris topo RAL 7024. El cálculo de espesores así como la densidad de dicha estructura va a estar a cargo del constructor quien deberá presentar prototipos para su aprobación.

Asiento: Realizado en chapa de hierro (Fe) galvanizada de 1,6 mm, cortada por láser, cilindrada, y pintada al horno color celeste RAL 5015. Posee agujeros, cortados por láser, para desagote de agua, lo que genera a su vez una superficie antideslizante y alivia visualmente el elemento.

El elemento posee capacidad para alojar a 5 (cinco) personas sentadas. El cálculo del mismo, como así también sus fijaciones estarán a cargo del constructor y aprobado en prototipo.

Apoyabrazos: Realizado en planchuela de hierro (Fe) de $1 \frac{1}{2}'' \times 3/16''$ plegada, pintada al horno con pintura en polvo termoconvertible en color gris topo RAL 7024. Este subelemento va fijado a la estructura mediante tornillos cabeza tanque niquelados.

Partes componentes: Asiento metálico + estructura metálica + apoyabrazos + elementos de fijación.

Dimensiones: 2800 mm x 460 mm x 560 mm.

! Las dimensiones se ajustan al tipo de refugio según obra. La distancia entre columnas puede variar considerablemente lo que modificará el largo de la pieza descrita.



MUESTRAS DE REFERENCIA
El texto que contiene cada señal deberá solicitarse al área de
Diseño Institucional -Subgerencia de Proyectos y Desarrollo Comercial-
previo a la producción de cartelería de cada proyecto.

ALR

Apoyo lumbar refugio

Ubicación: entre las columnas de los refugios.

Descripción: este elemento posibilita un descanso para los pasajeros que se encuentran sobre andén esperando el tren. El mismo está proyectado sujeto a las especificaciones técnicas exigidas por la Comisión Nacional de Regulación de Transporte (CNRT), contemplando a usuarios de avanzada edad, o usuarios con movilidad reducida, que se vean imposibilitados de sentarse en los asientos del refugio

Estructura: Está realizado con dos caños de hierro (Fe) de Ø 2" x 2 mm pintado al horno con pintura en polvo termoconvertible color celeste RAL 5015. Se acoplan a la estructura por medio de una pieza lograda con planchuelas de hierro (Fe) de 1/2", cortadas por láser, pintada al horno con pintura en polvo termoconvertible color gris topo RAL 7024. Estas planchuelas que van fijadas a la estructura del refugio mediante bulones niquelados, tienen soldados dos caños de Ø 1 y 1/2" x 2 mm de aproximadamente 100 mm. de largo, en donde se acoplan los dos caños de Ø 2" y poseen perforaciones de Ø 14 mm que alojan los bulones para la fijación del elemento a la columna.

El punto más alto del 1º caño debe quedar a 750 mm. del piso; el centro del 2º caño se desplaza 150 mm. hacia atrás con respecto al del primero, y 250 mm hacia arriba, quedando el punto más alto del 2º caño a 1mts. del piso. El cálculo de espesores así como la densidad de dicha estructura va a estar a cargo del constructor para su aprobación con prototipo.

Partes componentes: Caños estructurales redondos + pieza vinculación de apoyos lumbares + elementos fijación.

Dimensiones: largo 2704 mm.

! Las dimensiones se ajustan al tipo de refugio según obra. La distancia entre columnas puede variar considerablemente lo que modificará el largo de la pieza descrita.

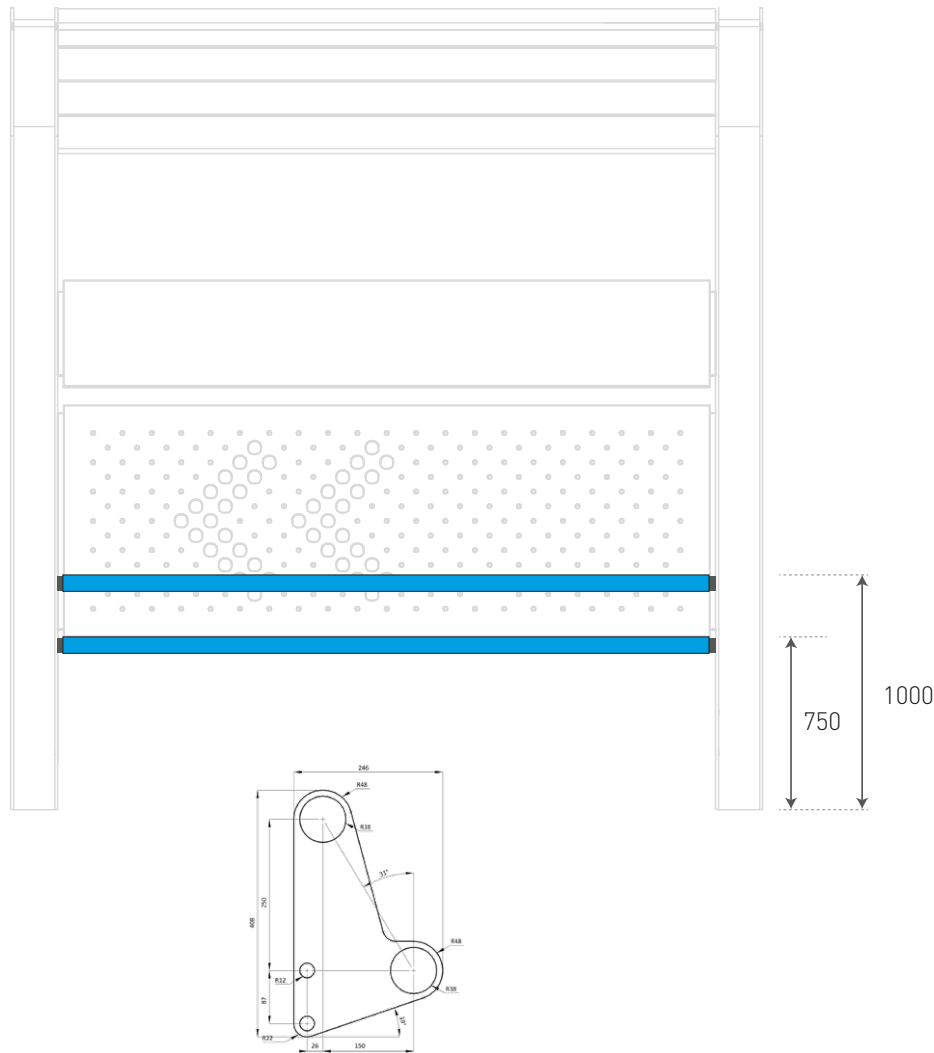



MUESTRAS DE REFERENCIA
El texto que contiene cada señal deberá solicitarse al área de Diseño Institucional -Subgerencia de Proyectos y Desarrollo Comercial- previo a la producción de cartelería de cada proyecto.

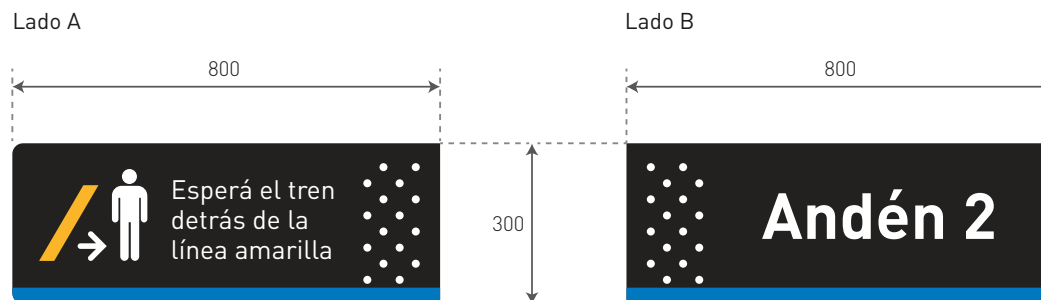
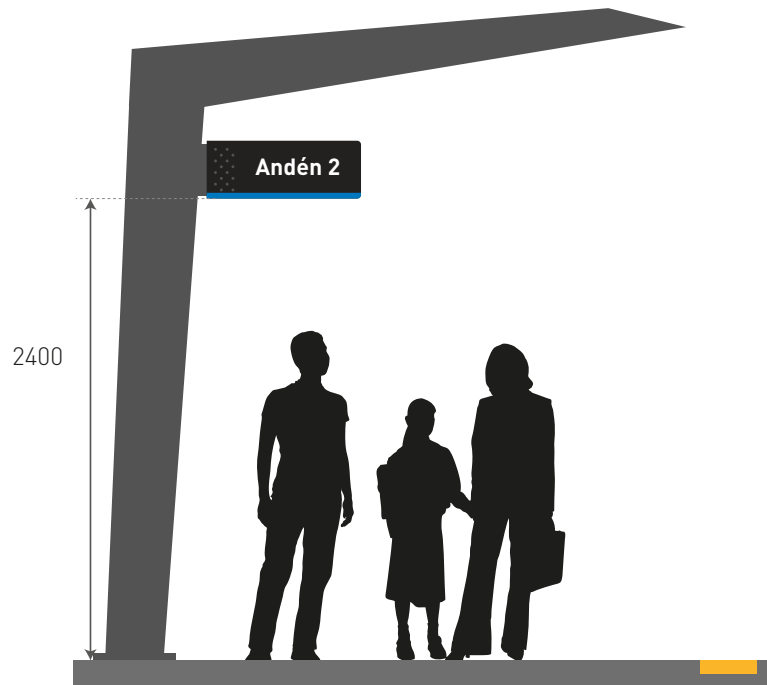

SMR

Señal ménsula refugio

Estructura: El interior de las señales está compuesto por una estructura de perfiles de chapa de hierro (Fe) galvanizada de sección cuadrada 20 mm x 20 mm x 1,2 mm y 60 mm x 20 mm x 1,2 mm en el extremo próximo a la columna lleva soldada una planchuela de hierro (Fe) de 3" x 3/16", pintada a horno con pintura en polvo termoconvertible en color gris oscuro RAL 7021 (referencia gris Iveco de LAF o similar) terminación brillante. La misma posee dos perforaciones de Ø14 mm por las cuales se vincula a la columna, que viene provista de las mismas perforaciones con tuercas soldadas en el interior. La vinculación se logra por medio de bulones.

Revestimiento: Esta estructura se reviste con bandejas de chapa de hierro (Fe) galvanizada perforada por láser de 1,6mm. para mantener rigidez de la señal. Pintadas al horno con pintura en polvo termoconvertible en color gris oscuro RAL 7021 (referencia gris Iveco de LAF o similar) terminación brillante.

Paños Informativos: Tanto la tipografía como los pictogramas aplicados están realizados en vinilo de corte alta calidad apto intemperie, referencia 3M o similar, blanco (referencia 010 de Oracal o similar) y celeste RAL 5015 o su equivalente Pantone 3005 / Oracal 084). Los mismos deberán contar con una película de laca que proteja la señal no solo de la exposición a los rayos ultravioleta y a la intemperie, sino también de los posibles actos vandálicos. La tipografía utilizada es DIN Pro.

Anclaje: La estructura metálica interior posee en su extremo de sujeción una planchuela metálica plegada 3" x 3/16" la misma será fijada a la estructura existente con bulones o soldada, según se decida en cada caso. El adjudicatario deberá proveer la estructura de anclaje junto con la tornillería necesaria para su instalación.

Dimensiones: 800 mm x 300 mm.

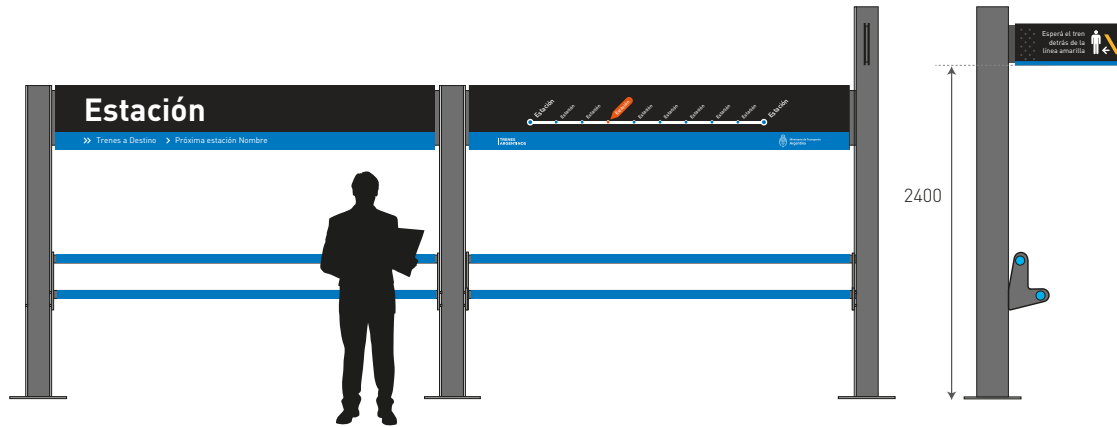

MUESTRAS DE REFERENCIA
El texto que contiene cada señal deberá solicitarse al área de Diseño Institucional -Subgerencia de Proyectos y Desarrollo Comercial- previo a la producción de cartelería de cada proyecto.

SCAL Señal comunicacional con apoyo lumbar

Descripción: Estructura autoportante compuesta por tres columnas. Contiene dos paños informativos logrados con bandejas metálicas plegadas. Éstas se vinculan a la estructura mediante un bastidor de hierro alojado entre las columnas. Las espaldas de los paños van revestidas con bandejas metálicas ciegas. Asimismo, esta señal lleva los apoyos isquiáticos (doble caño) hacia un solo lado, sujetos a las especificaciones técnicas exigidas por la Comisión Nacional de Regulación de Transporte (CNRT).

Estructura: El bastidor portante de los paños informativos está compuesto por una estructura de caño estructural cuadrado de hierro (Fe) galvanizada de sección cuadrada 50 mm x 50 mm x 1,6mm. Este bastidor se vincula a las columnas por medio de dos chapas plegadas en "U" de 1,6 mm de espesor con la intención de absorber cualquier diferencia mínima existente en el ancho entre columnas. Los soportes en forma de "U" van pintados con pintura en polvo termoconvertible en color gris topo RAL 7024. El cálculo de la estructura, como sus fijaciones estará a cargo del constructor.

Revestimiento: Esta estructura se reviste con bandejas de chapa de hierro (Fe) galvanizada plegada de 1,6 mm. Estos pliegues en las chapas le aportan rigidez y rectitud a la señal a la vez que posibilitan un anclaje al bastidor dejando ocultos los tornillos de fijación (a definir en prototipo). Las bandejas van todas pintadas al horno con pintura en polvo termoconvertible en color gris oscuro RAL 7021 (referencia gris Iveco de LAF o similar) terminación brillante.

Paños Informativos: Tanto la tipografía como los pictogramas aplicados están realizados en vinilo de corte alta calidad apto intemperie, referencia 3M o similar, color blanco (referencia 010 de Oracal o similar) y celeste Pantone 3005 (referencia 084 de Oracal o similar). Los mismos deberán contar con una película de laca que proteja la señal no solo de la exposición a los rayos ultravioleta y a la intemperie, sino también de los posibles actos vandálicos. La tipografía utilizada es DIN Pro. Los paños gráficos para esta señal serán simple faz. En la columna más alta va fijada una señal bifaz realizada con las mismas especificaciones técnico-constructivas que la Señal SMR. Esta última va vinculada mediante bulones a la columna, estando previsto dos agujeros con una tuerca soldada cada uno desde el lado interno de la columna, para alojar los bulones de sujeción.

Partes componentes: Bandejas metálicas ploteadas + bandejas metálicas ciegas + estructura interna (bastidor) + columnas metálicas + apoyos lumbares metálicos + pieza vinculación de apoyos lumbares + pieza vinculo en "U" + SMR

Dimensiones: 5875 mm x 2780 mm.

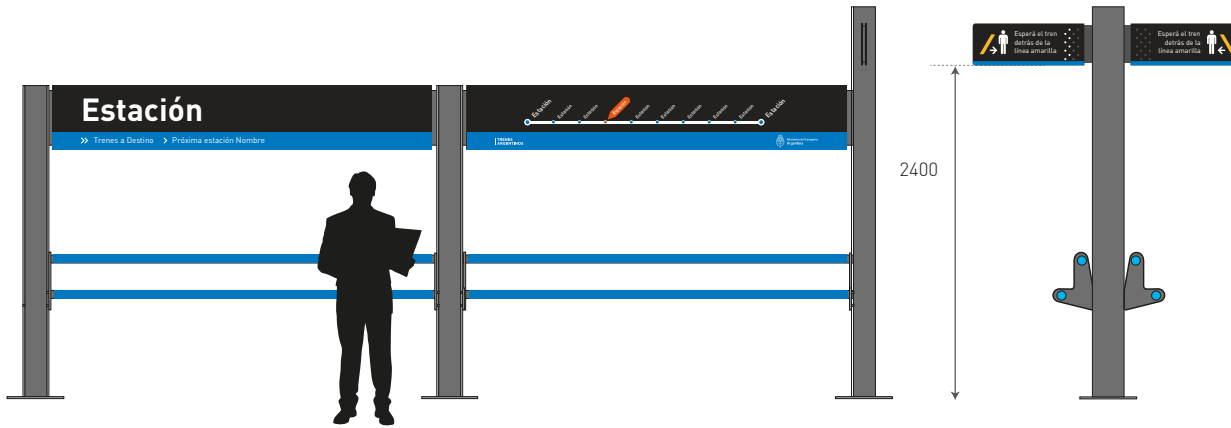

MUESTRAS DE REFERENCIA
El texto que contiene cada señal deberá solicitarse al área de Diseño Institucional -Subgerencia de Proyectos y Desarrollo Comercial- previo a la producción de cartelería de cada proyecto.

SCALD Señal comunicacional con apoyo lumbar doble

Descripción: Estructura autoportante compuesta por tres columnas. Contiene dos paños informativos bifaz logrados con bandejas metálicas plegadas. Éstas se vinculan a la estructura mediante un bastidor de hierro alojado entre las columnas. Asimismo, esta señal lleva los apoyos isquiáticos (doble caño) hacia ambos lados, sujetos a las especificaciones técnicas exigidas por la Comisión Nacional de Regulación de Transporte (CNRT).

Estructura: El bastidor portante de los paños informativos está compuesto por una estructura de caño estructural cuadrado de hierro (Fe) galvanizada de sección cuadrada 50 mm x 50 mm x 1,6 mm. Este bastidor se vincula a las columnas por medio de dos chapas plegadas en "U" de 1,6 mm de espesor con la intención de absorber cualquier diferencia mínima existente en el ancho entre columnas. Los soportes en forma de "U" van pintados con pintura en polvo termoconvertible en color gris topo RAL 7024. El cálculo de la estructura, como sus fijaciones estará a cargo del constructor.

Revestimiento: Esta estructura se reviste con bandejas de chapa de hierro (Fe) galvanizada plegada de 1,6 mm. Estos pliegues en las chapas le aportan rigidez y rectitud a la señal, a la vez que posibilitan un anclaje al bastidor dejando ocultos los tornillos de fijación que van atornillados desde arriba y desde debajo de ambas bandejas metálicas (a definir en prototipo). Las bandejas van todas pintadas al horno con pintura en polvo termoconvertible en color gris oscuro RAL 7021 (referencia gris Iveco de LAF o similar) terminación brillante.

Paños Informativos: Tanto la tipografía como los pictogramas aplicados están realizados en vinilo de corte alta calidad apto intemperie, referencia 3M o similar, color blanco (referencia 010 de Oracal o similar) y celeste Pantone 3005 (referencia 084 de Oracal o similar). Los mismos deberán contar con una película de laca que proteja la señal no solo de la exposición a los rayos ultravioleta y a la intemperie, sino también de los posibles actos vandálicos. La tipografía utilizada es DIN Pro. Los paños gráficos para esta señal serán bifaz.

En la columna más alta va fijada una señal bifaz, una para cada lado, realizada con las mismas especificaciones técnico-constructivas que la Señal SMR. Esta última va vinculada mediante bulones a la columna, estando previsto dos agujeros con una tuerca soldada cada uno desde el lado interno de la columna, para alojar los bulones de sujeción.

Partes componentes: Bandejas metálicas ploteadas bifaz + estructura interna (bastidor) + columnas metálicas + apoyos lumbares metálicos + pieza vinculación de apoyos lumbares + SMR.

Dimensiones: 5875 mm x 2780 mm.

MUESTRAS DE REFERENCIA
El texto que contiene cada señal deberá solicitarse al área de
Diseño Institucional -Subgerencia de Proyectos y Desarrollo Comercial-
previo a la producción de cartelería de cada proyecto.

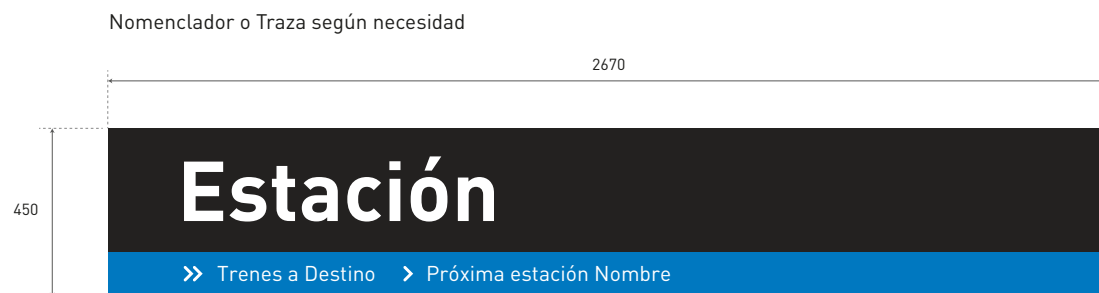

Paño Info

Amurado a pared

Descripción: Esta señal se logra a partir de una bandeja de chapa de hierro (Fe), anclado a la pared mediante un bastidor o marco de sujeción.

Estructura: la señal está compuesta por una bandeja metálica con chapa de hierro (Fe) de 1.6 mm con 30 mm de canto. La chapa que es el paño informativo es chapa plegada que se fija a la pared mediante un bastidor o marco de sujeción con perforaciones al frente para amurar arriba y abajo con tornillería. La señal va pintada al horno con pintura en polvo termoconvertible en color gris oscuro RAL 7021 (referencia gris Iveco de LAF o similar) terminación brillante.

Paños informativos: Tanto la tipografía como los pictogramas aplicados están realizados en vinilo de corte de alta calidad apto para la exposición a la intemperie (referencia 3M o similar). Los colores utilizados para la gráfica de los paños informativos son blanco (referencia 010 de Oracal o similar) y celeste (RAL 5015 o su equivalente Pantone 3005 / Oracal 084). Los mismos deberán contar con una película de laca que proteja la señal no solo de la exposición a los rayos ultravioleta y a la intemperie, sino también de los posibles actos vandálicos. La tipografía utilizada es DIN Pro.

Anclaje: Junto al cartel que es el paño informativo debe entregarse una estructura de fijación a la pared.

Dimensiones: 2670 x 450 mm

! La dimensiones (largo) puede variar según necesidad.
Se deberá confirmar según proyecto.

MUESTRAS DE REFERENCIA
El texto que contiene cada señal deberá solicitarse al área de
Diseño Institucional -Subgerencia de Proyectos y Desarrollo Comercial-
previo a la producción de cartelería de cada proyecto.

PGC

Cartelera informativa

Estructura: La misma está conformada por un bastidor de caño estructural cuadrado de 20 x 20 mm con una chapa de fondo de 1.6 mm de espesor y una puerta de chapa plegada de 3 mm de espesor con un vidrio laminado de seguridad de 3+3 mm. Apertura hacia un lateral tipo puerta. La estructura debe estar pintada al horno con pintura en polvo termoconvertible color gris RAL 7024.

La tapa deberá presentar bisagras para que una vez abierta se sostenga y permita un fácil recambio de la gráfica.

La cartelera deberá contar con una contraestructura interna, que permita sostener la gráfica pegada al vidrio, encuadrada y sin ondulaciones. La gráfica podrá ser de PVC 3 mm de espesor o material similar.

Anclaje: esta cartelera se amura a la pared desde la parte interna de la misma quedando los tornillos ocultos una vez cerrada la puerta. La misma debe contar con escuadras en las esquinas del fondo donde luego se amurará a la pared. Esto sirve a su vez como refuerzo del elemento.

Parte componentes: Estructura de cartelera en chapa + vidrio de seguridad 3+3 + cerradura + estructura y elementos de anclaje.

Dimensiones:

Cartelera completa 780 x 1080 mm.

Óptico: 700 x 1000 mm.

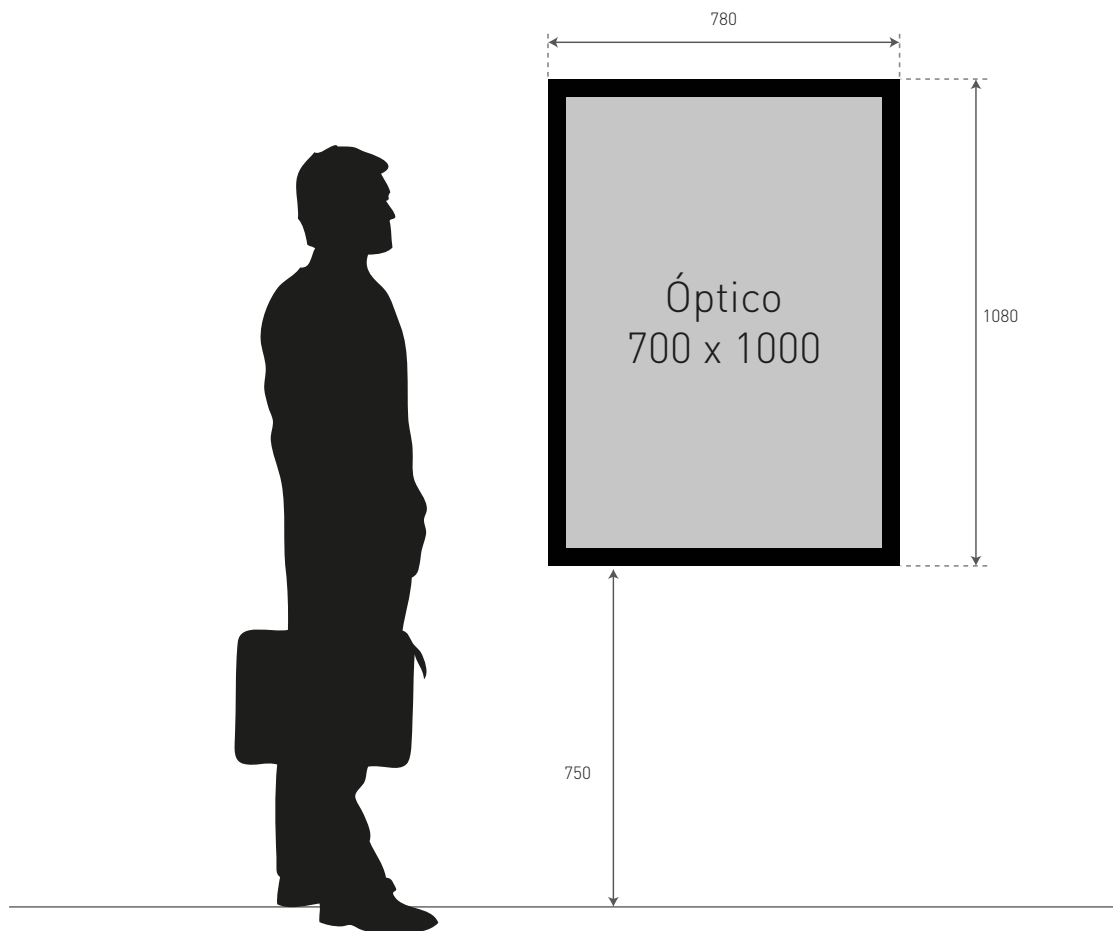

MUESTRAS DE REFERENCIA
El texto que contiene cada señal deberá solicitarse al área de
Diseño Institucional -Subgerencia de Proyectos y Desarrollo Comercial-
previo a la producción de cartelería de cada proyecto.

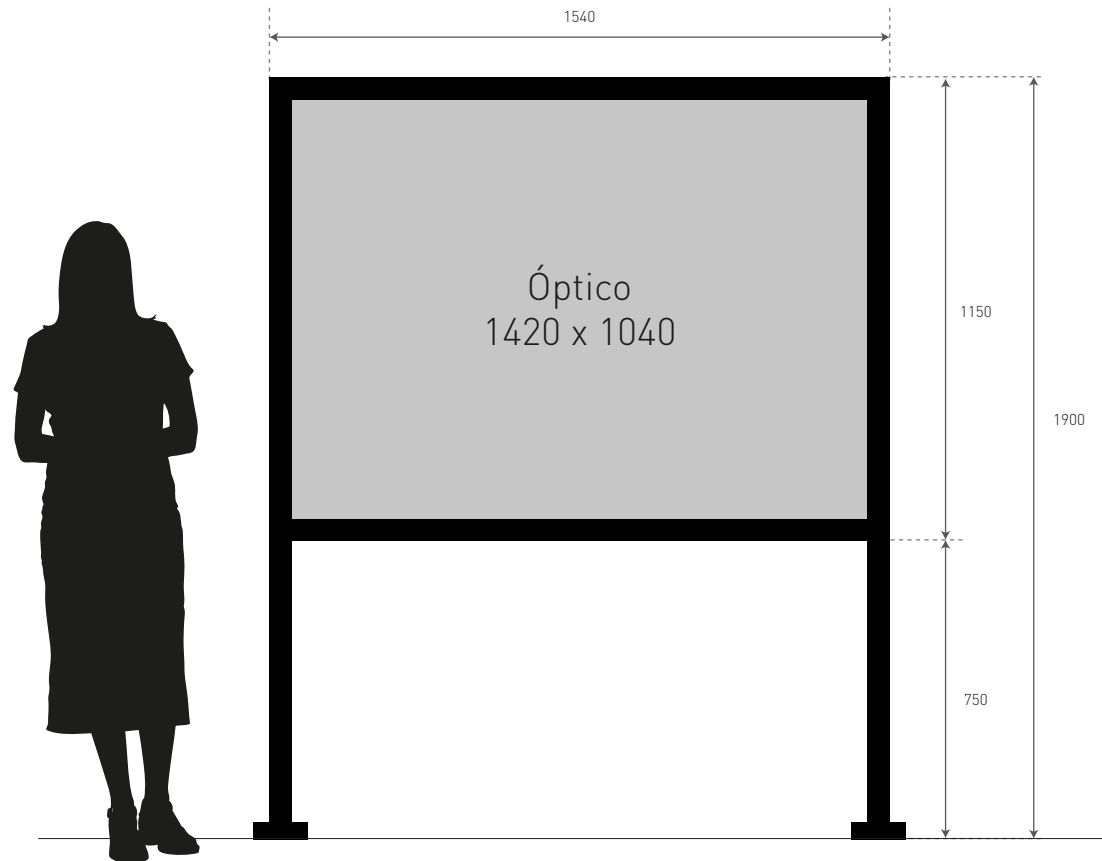

CLPA P

Cartelera informativa con pie

Estructura: La cartelera está conformada por un marco interior de 40/40 y un marco porta gráfica estructural 15/25 que permita alojar la placa de la gráfica que se presente. En el frente de la estructura debe tener una tapa de apertura superior que permita un fácil intercambio de gráfica. La estructura debe estar pintada al horno con pintura en polvo termoconvertible color gris RAL 7024.

En la parte superior de la tapa debe haber 3 bisagras de hierro de 1.5 mm. En la parte inferior de la tapa debe ubicarse una cerradura de seguridad (1 unidad) que debe quedar oculta a la vista.

La tapa debe tener un marco con un ancho de 50 mm y el vidrio debe ser laminado 3+3 mm.

Las patas tienen que tener una altura de 750 mm y se componen de una estructura de hierro de 50 x 100 mm.

La tapa deberá presentar tensores para que una vez abierta se sostenga y permita un fácil recambio de la gráfica.

La cartelera deberá contar con una contraestructura interna, que permita sostener la gráfica pegada al vidrio, encuadrada y sin ondulaciones. La gráfica podrá ser de PVC 3 mm de espesor o material similar.

Anclaje: La cartelera se amura al piso mediante las dos patas que tendrán una platina de 4,7 mm cada una con 4 orificios de 12 mm.

Partes componentes: Estructura de cartelera en chapa + marco interno + patas + un vidrio 3+3 + una cerradura + estructura y elementos de anclaje.

Dimensiones:

Medida total 1540 mm x 1900 mm.

Óptico de la tapa: 1420 mm x 1040 mm.

MUESTRAS DE REFERENCIA
El texto que contiene cada señal deberá solicitarse al área de Diseño Institucional -Subgerencia de Proyectos y Desarrollo Comercial- previo a la producción de cartelería de cada proyecto.

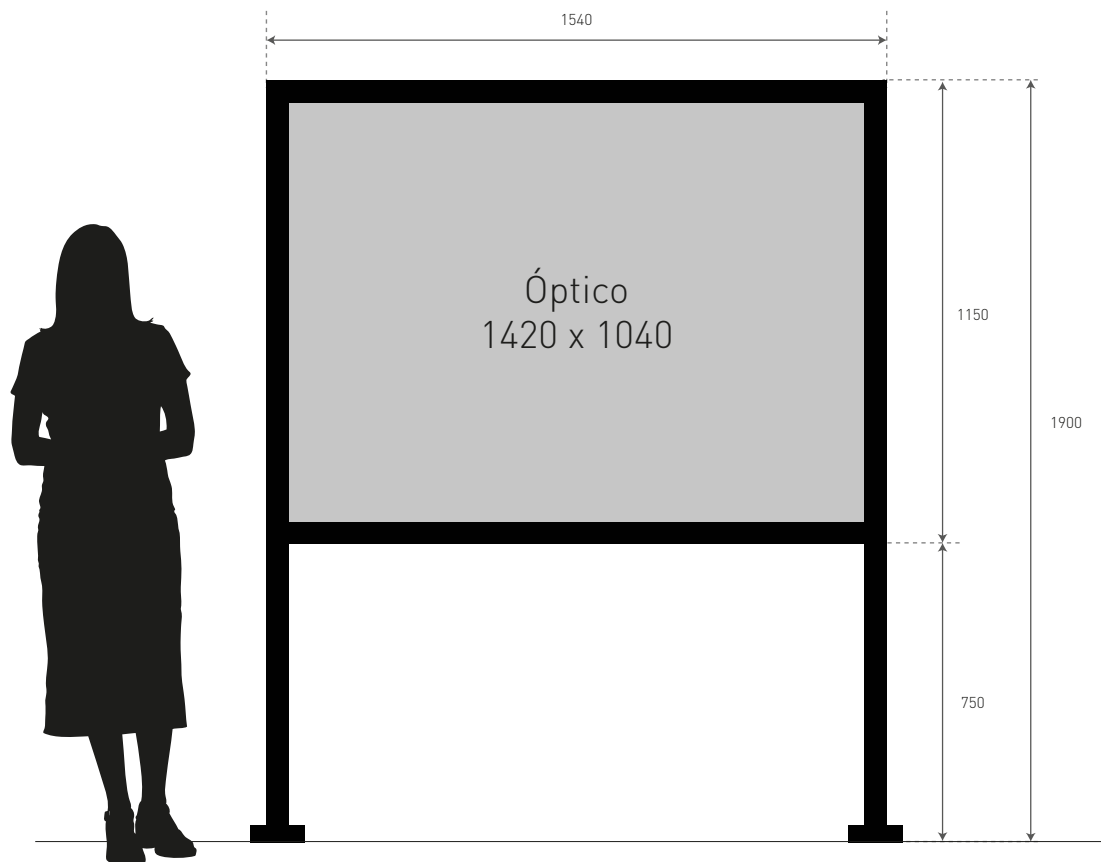

CLPA PB

Cartelera informativa con pie bifaz

Estructura: La cartelera está conformada por un marco interior de 40/40 y un marco porta gráfica estructural 15/25 que permita alojar las placas de las gráficas que se presenten. La misma estructura replicada en la otra cara de la cartelera, permitiendo una apertura de ambos lados, es decir bifaz. Las dos tapas de chapa plegada con apertura superior deben tener 3 bisagras de hierro de 1,5 mm cada una que permitan un fácil intercambio de gráfica. La estructura debe estar pintada al horno con pintura en polvo termoconvertible color gris RAL 7024.

En la parte inferior de cada tapa debe ubicarse una cerradura de seguridad (1 unidad) que debe quedar oculta a la vista.

Cada tapa tiene que tener un marco con un ancho de 50 mm y los vidrios deben ser laminados 3+3 mm.

Las patas tienen que tener una altura de 750 mm y se componen de una estructura de hierro de 50 x 100 mm.

La tapa deberá presentar tensores para que una vez abierta se sostenga y permita un fácil recambio de la gráfica.

La cartelera deberá contar con una contraestructura interna, que permita sostener la gráfica pegada al vidrio, encuadrada y sin ondulaciones. La gráfica podrá ser de PVC 3 mm de espesor o material similar.

Anclaje: La cartelera se amura al piso mediante las dos patas que tendrán una platina de 4,7 mm cada una con 4 orificios de 12 mm.

Partes componentes: Estructura de cartelera en chapa + marco interno + patas + dos vidrios 3+3 (uno para cada tapa) + dos cerraduras + estructura y elementos de anclaje.

Dimensiones:

Medida total 1540 mm x 1900 mm.

Óptico de la tapa: 1420 mm x 1040 mm (de cada lado).

MUESTRAS DE REFERENCIA
El texto que contiene cada señal deberá solicitarse al área de
Diseño Institucional -Subgerencia de Proyectos y Desarrollo Comercial-
previo a la producción de cartelería de cada proyecto.

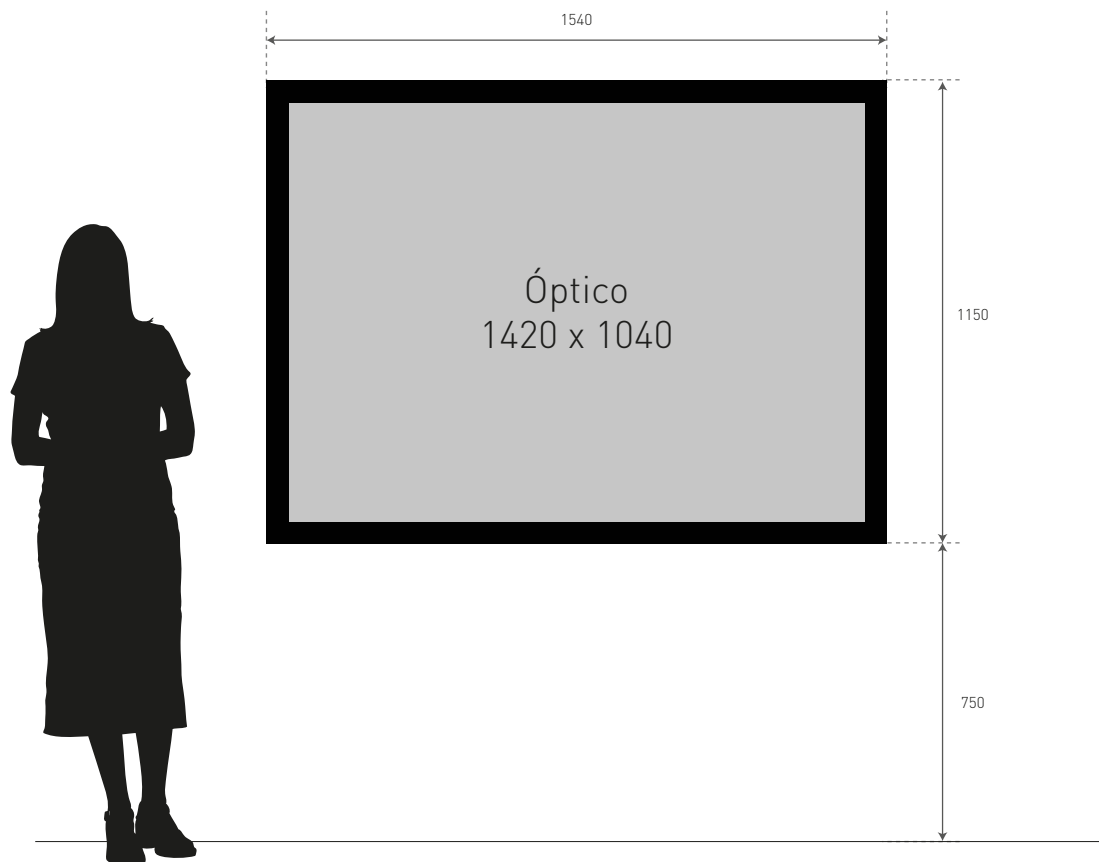

CLPA A

Cartelera informativa amurada

Estructura: La cartelera está conformada por un marco interior de 40/40 y un marco porta gráfica estructural 15/25 que permita alojar la placa de la gráfica que se presente. En el frente de la estructura debe tener una tapa de apertura superior que permita un fácil intercambio de gráfica. La estructura debe estar pintada al horno con pintura en polvo termoconvertible color gris RAL 7024.

En la parte superior de la tapa debe haber 3 bisagras de hierro de 1.5mm. En la parte inferior de la tapa debe ubicarse una cerradura de seguridad (1 unidad) que debe quedar oculta a la vista.

La tapa debe tener un marco con un ancho de 50 mm y el vidrio debe ser laminado 3+3 mm.

La tapa deberá presentar tensores para que una vez abierta se sostenga y permita un fácil recambio de la gráfica.

La cartelera deberá contar con una contraestructura interna, que permita sostener la gráfica pegada al vidrio, encuadrada y sin ondulaciones. La gráfica podrá ser de PVC 3 mm de espesor o material similar.

Anclaje: La cartelera se amura a la pared mediante un bastidor interno, perforado para que se inserte la bulonería correspondiente, que a la vista queda oculto.

Partes componentes: Estructura de cartelera en chapa + marco interno + un vidrio 3+3 + una cerradura + estructura y elementos de anclaje.

Dimensiones:

Medida total 1540 mm x 1150 mm.

Óptico de la tapa: 1420 mm x 1040 mm.

MUESTRAS DE REFERENCIA
El texto que contiene cada señal deberá solicitarse al área de
Diseño Institucional -Subgerencia de Proyectos y Desarrollo Comercial-
previo a la producción de cartelera de cada proyecto.

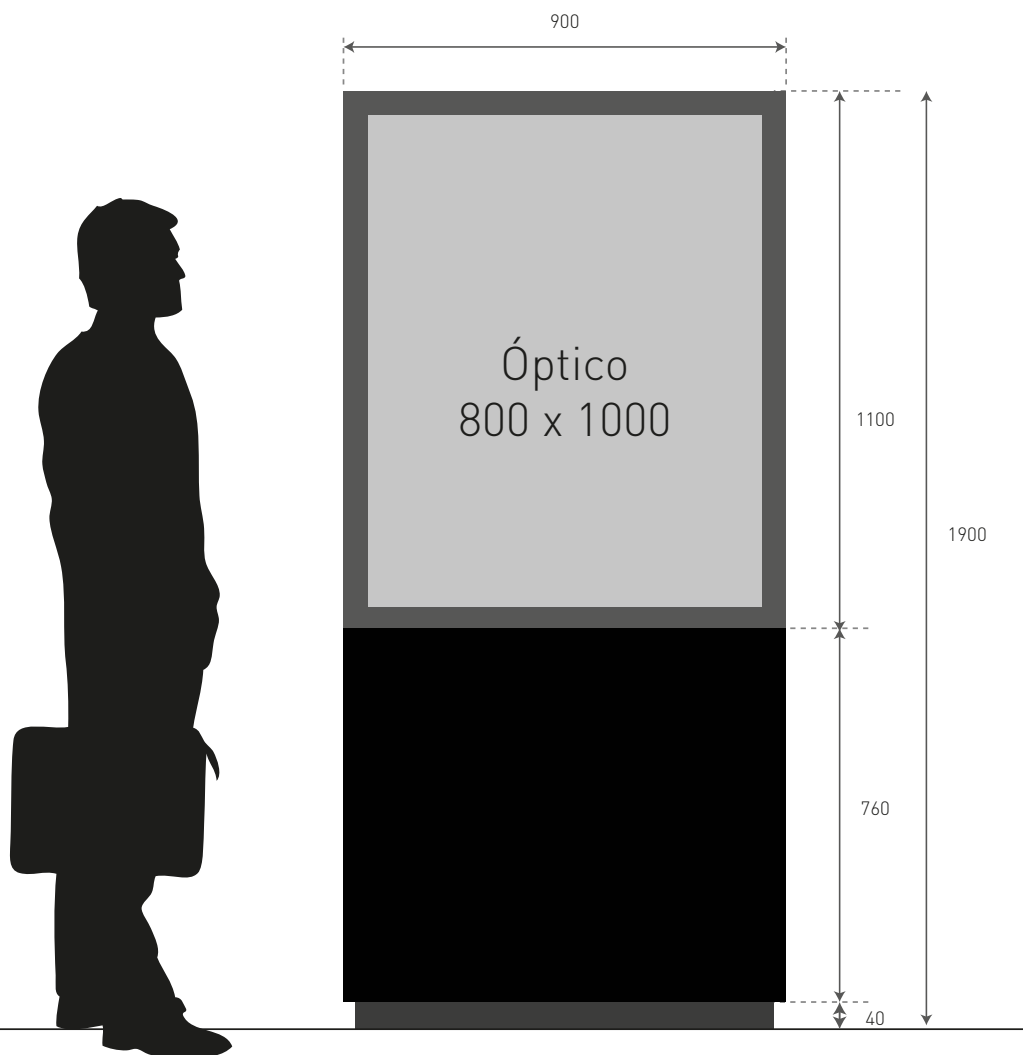

CLMR

Tótem cartelera informativa

Estructura: La cartelera está conformada por un marco interior de 40/40 que permita alojar una gráfica alto impacto PVC de 3 mm de espesor (y sujete a la misma para evitar que se bandede) con una chapa de fondo de 1.6 mm de espesor y una puerta de chapa plegada con apertura hacia arriba que permita un fácil intercambio de gráfica. La estructura debe estar pintada al horno con pintura en polvo termoconvertible color gris RAL 7024.

En la parte superior de la tapa debe haber 3 bisagras de hierro de 1.5mm. En ambos laterales debe ubicarse una cerradura de seguridad (2 unidades) que deben quedar ocultas a la vista.

La tapa tiene que tener un marco con un ancho de 50 mm y el vidrio debe ser laminado 3+3mm.

Anclaje: Pie estructural 100/50 con planchuelas de ¼. Las patas tienen que tener un espesor de 50 x 50mm. Las patas deben estar disimuladas con una tapa de chapa plegada. En la parte posterior para un mejor agarre al piso y la estabilidad posee una chapa 3/16 semicircular.

Partes componentes: Estructura de cartelera en chapa + marco interno + patas + chapa que disimula patas+1 vidrio (laminado 3+3) + 2 cerraduras + estructuras y elementos de anclaje.

Dimensiones: Medida completa 900 x 1900mm / Óptico: 800 x 1000 mm



MUESTRAS DE REFERENCIA
El texto que contiene cada señal deberá solicitarse al área de
Diseño Institucional -Subgerencia de Proyectos y Desarrollo Comercial-
previo a la producción de cartelería de cada proyecto.

PM

Porta monitor 49 pulgadas

Descripción: Gabinete de contención y protección para los televisores que transmiten información al pasajero, principalmente los horarios del servicio.

Estructura de soporte: Compuesta por una estructura de sujeción con caño de Fe galvanizado de 20 mm x 20 mm x 1,2 mm de espesor, planchuela de 6" x 1/4" y chapa planchuela de 4" x 1/4", pintada al horno con pintura en polvo termoconvertible color gris RAL 7024.

Gabinete porta LCD: Construido en chapa de Fe galvanizada de 1,2 mm y de 2 mm. de espesor, conformada, punzonada y plegada, pintada al horno con pintura en polvo termoconvertible color gris RAL 7024. El frente será de vidrio laminado de 3 + 3 mm, pegado al marco.

El vidrio deberá presentar un marco perimetral de vinilo bajo vidrio negro de 30 mm de ancho, para disimular los componentes internos y el marco de las pantallas.

Partes componentes: Estructura soporte + gabinete metálico porta LED + vidrios laminados

Dimensiones: 1199 mm x 747 mm x 148 mm.

Porta monitor 32 pulgadas

Descripción: Gabinete de contención y protección para los televisores que transmiten información al pasajero, principalmente los horarios del servicio.

Estructura de soporte: Compuesta por una estructura de sujeción con caño de Fe galvanizado de 20mm x 20 mm x 1,2 mm de espesor, planchuela de 6" x 1/4" y chapa planchuela de 4" x 1/4", pintada al horno con pintura en polvo termoconvertible color gris RAL 7024.

Gabinete porta LCD: Construido en chapa de Fe galvanizada de 1,2 mm y de 2 mm. De espesor, conformada, punzonada y plegada, pintada al horno con pintura en polvo termoconvertible color gris RAL 7024. El frente será de vidrio laminado de 3 + 3 mm, pegado al marco.

El vidrio deberá presentar un marco perimetral de vinilo bajo vidrio negro de 30 mm de ancho, para disimular los componentes internos y el marco de las pantallas.

Partes componentes: Estructura soporte + gabinete metálico porta LED + vidrios laminados

Dimensiones: 826 mm x 524 mm x 145 mm.

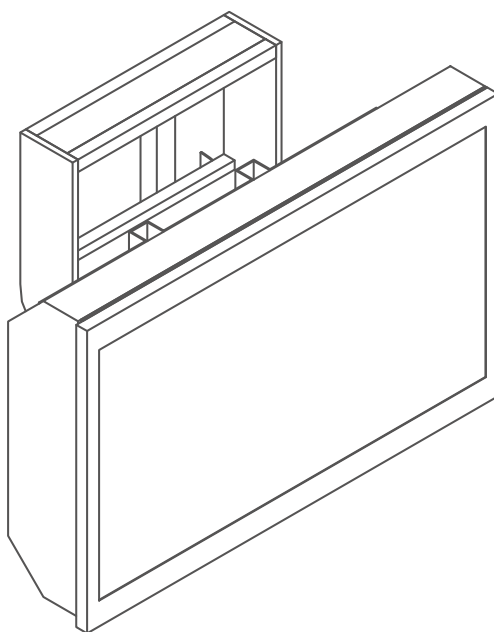

MUESTRAS DE REFERENCIA
 El texto que contiene cada señal deberá solicitarse al área de
 Diseño Institucional -Subgerencia de Proyectos y Desarrollo Comercial-
 previo a la producción de cartelería de cada proyecto.

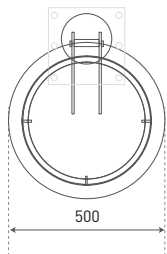
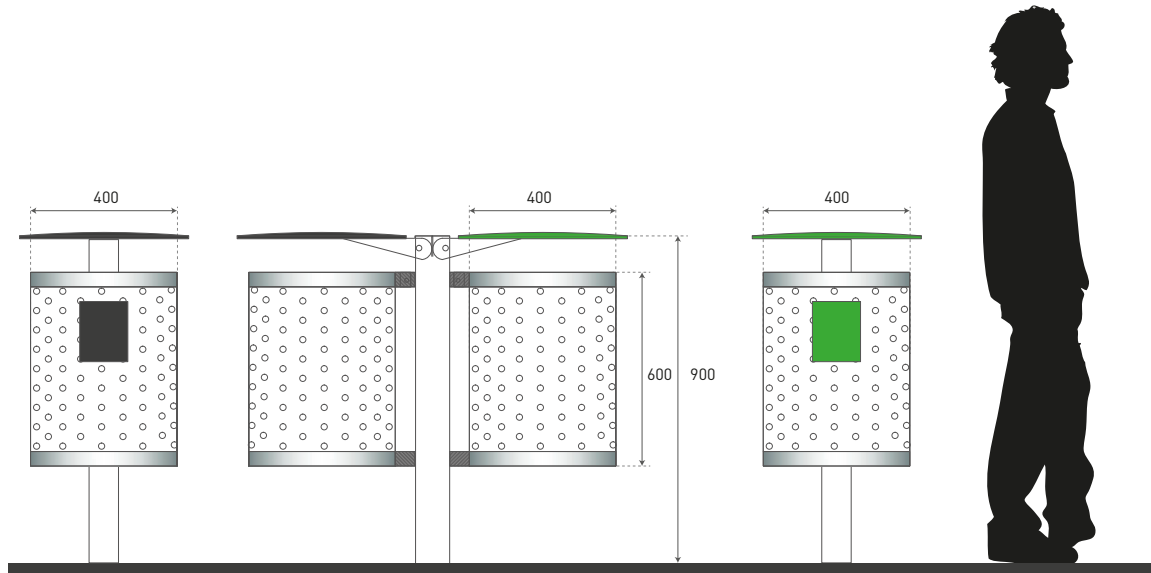

Chapas identificación de cestos
 Medida 200 x 250 mm



■ Pantone Black C



■ Pantone 361 C

PAPD

Papelero residuos / reciclables

Descripción: Contenedor doble con identificación para tal fin.

Estructura: está conformado con chapa de hierro (Fe) galvanizada de 2 mm de espesor, perforada según diseño, rolada y soldada. Lleva un aro de cierre superior de planchuela de acero de 1 y 1/2" x 3/16" con bisagra para funcionar como sujetador de bolsa, cada cesto. Todos los papeleros que se utilicen a la intemperie deberán llevar una tapa superior, tipo bombé, de chapa de hierro (Fe) galvanizada de 2 mm, la cual estará abisagrada en el soporte, para permitir el acceso al cesto.

La identificación de residuos se logra a través de dos chapas de 1,6 mm de espesor, de 200 x 250 mm, soldadas en el frente de cada cesto copiando la forma circular del recipiente. Cada chapa lleva una gráfica que identifica el tipo de residuo. Además, las tapas de cada cesto van pintadas de ambos lados -cara superior y cara inferior de la chapa bombé- de negro (equivalente RAL al Pantone Black C) y verde (equivalente RAL al Pantone 361 C), en consonancia con las chapas de identificación antes descritas.

Soporte: El soporte de pie es un perfil de caño de 100 x 100 mm y una altura de 900 mm.

La base es de chapa cuadrada de 300 mm x 300 mm de 4,7mm de espesor, con perforaciones para su fijación al suelo. El cálculo de los soportes, así como las formas de fijación serán propuestos por el constructor, para su aprobación.

Partes componentes: Cesto metálico doble + aro superior + tapa superior abisagrada + chapa de identificación del residuo + estructura de fijación.

Dimensiones: Del cesto: 600 mm x Ø 400 mm. Tapa: Ø 500 mm. Se admiten variaciones de proporciones de +/- 10% en diámetros y dimensiones.

MUESTRAS DE REFERENCIA
El texto que contiene cada señal deberá solicitarse al área de
Diseño Institucional -Subgerencia de Proyectos y Desarrollo Comercial-
previo a la producción de cartelería de cada proyecto.

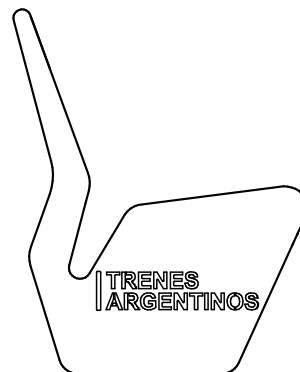

A-CEDRO

Asiento modelo Cedro

Laterales en Acero al carbono con logo institucional.
Barras redondas trefiladas.
Dimensiones: 1200 x 690 x 860 mm.
Altura asiento: 450 mm.
Peso aproximado: 85 kg.
Pintura: Electroestática Celeste RAL 5015.

! Se recomienda que este modelo de banco no se utilice en convivencia, en el ámbito de una misma estación, con tipologías anteriores de bancos de hormigón.

MUESTRAS DE REFERENCIA
El texto que contiene cada señal deberá solicitarse al área de
Diseño Institucional -Subgerencia de Proyectos y Desarrollo Comercial-
previo a la producción de cartelería de cada proyecto.

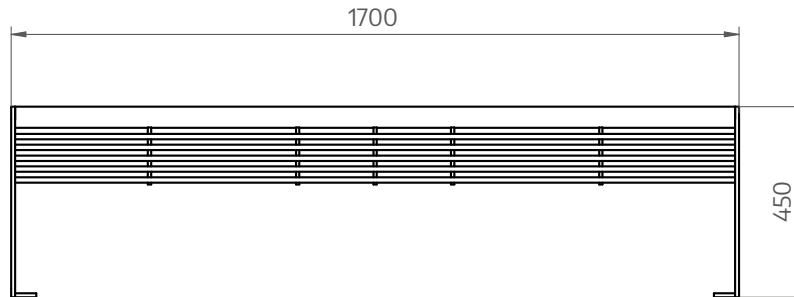

A-CEIBO

Asiento modelo Ceibo

Laterales en acero al carbono con logo institucional.
Barras redondas trefiladas.

Dimensiones:

Largo: 1700 mm

Ancho: 500 mm

Alto: 450 mm

Peso aproximado: 90 kg.

Pintura: Electroestática Celeste RAL 5015.

Los bancos CEIBO y CEIBO XL pueden también ser grises (color gris RAL 7024) si la estación donde irán colocados amerita dicho cambio de color por tratarse de una estación con tratamiento de monumento histórico o alguna característica particular en su tratamiento. Dicho cambio de color debe ser consensuado con el área de Diseño Institucional de la Gerencia de Proyectos.

! Se recomienda que este modelo de banco no se utilice en convivencia, en el ámbito de una misma estación, con tipologías anteriores de bancos de hormigón.

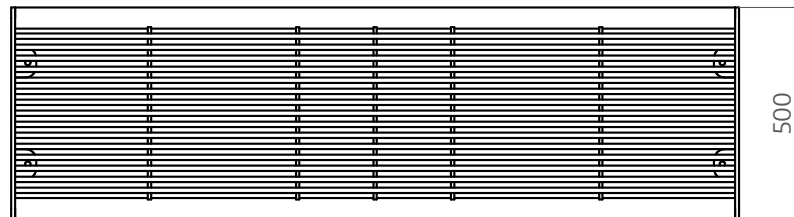

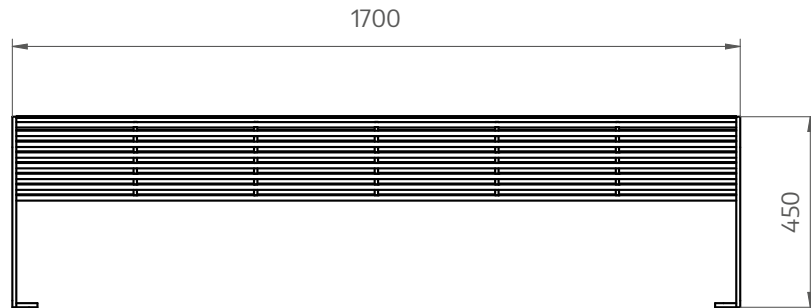

A-CEIBO XL

Asiento modelo Ceibo XL

Laterales en acero al carbono con logo institucional.
Barras redondas trefiladas.

Dimensiones:

Largo: 1700 mm

Ancho: 700 mm

Alto: 450 mm

Peso aproximado: 120 kg.

Pintura: Electroestática Celeste RAL 5015.

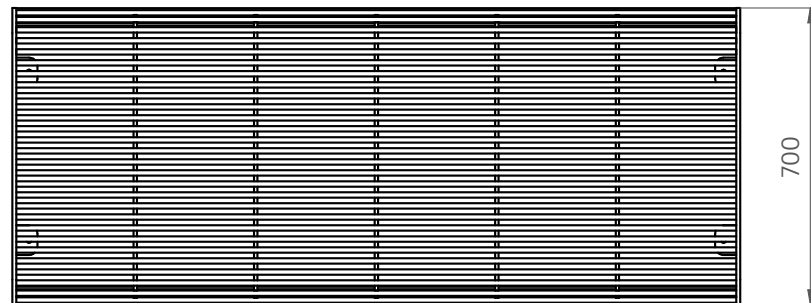

Los bancos CEIBO y CEIBO XL pueden también ser grises (color gris RAL 7024) si la estación donde irán colocados amerita dicho cambio de color por tratarse de una estación con tratamiento de monumento histórico o alguna característica particular en su tratamiento. Dicho cambio de color debe ser consensuado con el área de Diseño Institucional de la Gerencia de Proyectos.

! Se recomienda que este modelo de banco no se utilice en convivencia, en el ámbito de una misma estación, con tipologías anteriores de bancos de hormigón.



En el caso de los tótem bifaz con una pantalla touch, aplica la mismas características que el BIFAZ con los siguientes agregados: Se necesitan 4 unidades MiniPC por tótem, con las mismas características ya detalladas. En los paneles para pantalla touch, el marco serán de acrílico de 10 mm de espesor, con un calado para visualizar la pantalla.

TD B

Tótem digital bifaz

TOTEMS BIFAZ CON DOS PANTALLAS DE 32" Y DOS PANTALLAS DE 55" APTAS PARA FUNCIONAMIENTO 7 X 24 HS.

Descripción: Elemento de comunicación de servicio e institucional / publicitario a colocarse en halles de estaciones terminales y, en estaciones puntuales con halles importantes donde la gran la afluencia de pasajeros amerite su instalación.

Estructura: La estructura del Tótem es en aluminio con calidad tipo o similar alucobon de 3 mm con parantes de apoyo internos, solidarios a la estructura para aumenta su resistencia antivandálica. Esto sería para todos los paneles ciegos de las caras vistas y para las tapas laterales. La separación entre puerta y puerta deberá ir con burletes.

El tótem deberá contar con una cerradura lateral que permitirá abrir la estructura.

Para los paneles transparentes se utilizará vidrio calidad tipo o similar float laminado de 5+5 mm con máscaras de vinilo negro colocadas por detrás de la cara vista.

En cada cara del tótem, existirán tres paneles, dos para pantallas y uno ciego al pie de color gris oscuro RAL 7021. La tapa lateral derecha tendrá un color azul institucional (RAL 5015 o su equivalente Pantone 3005 / Oracal 084).

El acabado de color institucional gris y celeste, se aplicará pintura bicapa de tecnología automotriz sobre el color base del aluminio. El zócalo inferior se realizará en acero inoxidable, acabado mate.

Tener en cuenta que se necesitarán cables originales de aproximadamente 30 cm como mínimo o tomas normalizados sobre la columna a la altura de las pantallas superiores.

Mini PC incorporadas (3u. por tótem) con las siguientes especificaciones, preferentemente de nivel industrial: Procesador Intel i3, Memoria Ram no menor a 4 gigas, 2 salidas HDMI para conectar dos Pantallas simultáneamente, Conexión para red Cableada, Disco rígido de 500 gigas, UPS para protección de los equipos informáticos colocados dentro de los Totems, no se cuenta con energía estabilizada en las estaciones donde irán los nuevos tótems.

La ventilación forzada contará con tres fan cooler de 4 pulgadas con rulemanes (24/7 de utilización) conectados a la red de 220v. Cada tótem contara con térmica y disyuntor de 10 A y 8 tomacorrientes para conectar las 4 pantallas, + mini PCs y un UPS.

Dimensiones: Las dimensiones totales del tótem serán de 2650 mm de alto, 900 mm de ancho y 200 mm de profundidad.



TDS

Tótem digital simple

TOTEMS SIMPLE CON UNA PANTALLA DE 32" Y UNA PANTALLA DE 55" APTAS PARA FUNCIONAMIENTO 7 X 24 HS.

Descripción: Elemento de comunicación de servicio e institucional / publicitario a colocarse en halles de estaciones terminales y, en estaciones puntuales con halles importantes donde la gran la afluencia de pasajeros amerite su instalación.

Estructura: La estructura del Tótem es en aluminio con calidad tipo o similar alucobon de 3 mm con parantes de apoyo internos, solidarios a la estructura para aumenta su resistencia antivandálica. Esto sería para todos los paneles ciegos de las caras vistas y para las tapas laterales. La separación entre puerta y puerta deberá ir con burletes.

El tótem deberá contar con una cerradura lateral que permitirá abrir la estructura.

Para los paneles transparentes se utilizará vidrio calidad tipo o similar float laminado de 5+5 mm con máscaras de vinilo negro colocadas por detrás de la cara vista.

En cada cara del tótem, existirán tres paneles, dos para pantallas y uno ciego al pie de color gris 7021. La tapa lateral derecha tendrá un color azul institucional (RAL 5015 o su equivalente Pantone 3005 / Oracal 084).

El acabado de color institucional gris y celeste, se aplicará pintura bicapa de tecnología automotriz sobre el color base del aluminio. El zócalo inferior se realizará en acero inoxidable, acabado mate.

Tener en cuenta que se necesitarán cables originales de aproximadamente 30 cm como mínimo o tomas normalizados sobre la columna a la altura de las pantallas superiores.

Mini PC incorporadas (2u. por tótem) con las siguientes especificaciones, preferentemente de nivel industrial: Procesador Intel i3, Memoria Ram no menor a 4 gigas, 2 salidas HDMI para conectar dos Pantallas simultáneamente, Conexión para red Cableada, Disco rígido de 500gigas, UPS para protección de los equipos informáticos colocados dentro de los Totems, no se cuenta con energía estabilizada en las estaciones donde irán los nuevos tótems.

La ventilación forzada contará con tres fan cooler de 4 pulgadas con rulemanes (24/7 de utilización) conectados a la red de 220v. Cada tótem contara con térmica y disyuntor de 10 A y 8 tomacorrientes para conectar las 4 pantallas, + mini PCs y un UPS.

Dimensiones: Las dimensiones totales del tótem serán de 265 cm de alto, 90 cm de ancho y 20 cm de profundidad.