

# PLANTA PUENTE FERROVIARIO

ESC 1:1000

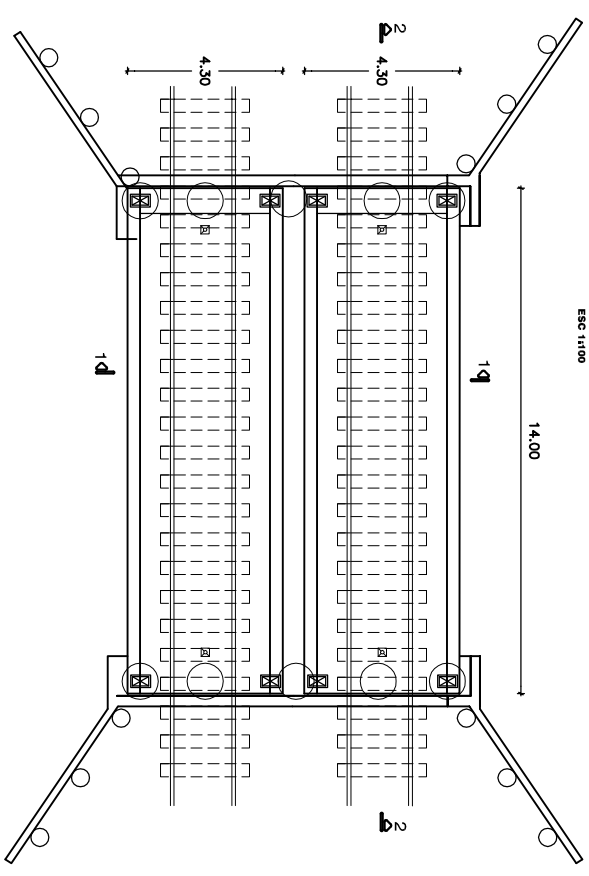

# CORTE TRANSVERSAL 1-1

ESC 1:1000

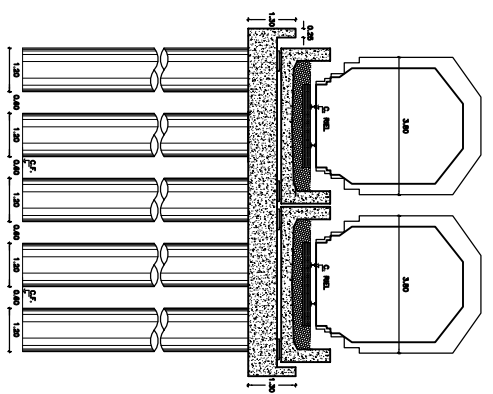

# CORTE LONGITUDINAL 2-2

ESC 1:1000

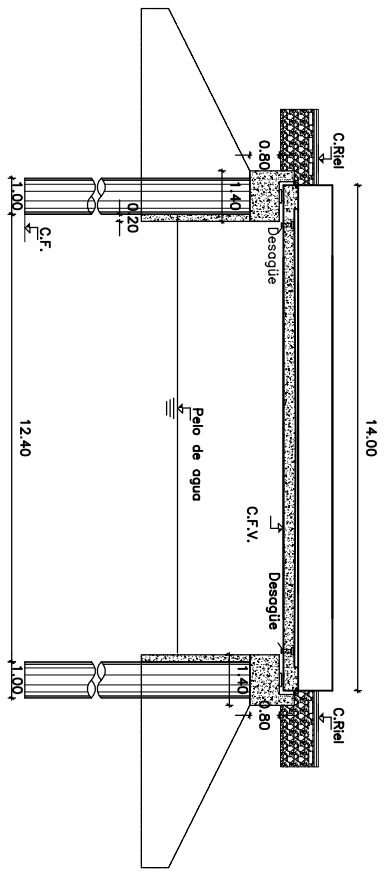

# SECCION VIGA

ENCOFRADO

ESC 1:25

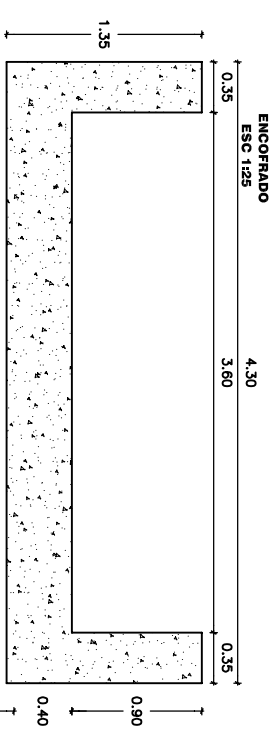

FERROVARIOS  
INFRAESTRUCTURA

Ministerio de Transporte  
Presidencia de la Nación

PLANO Nº	<input type="checkbox"/>	PUENTE TIPO DE UN TRAMO
FECHA	<input type="checkbox"/>	"14 METROS"
ESCALA	INDICADA EN PLANO	
<small>Si esta línea no hace 2 en el plano no está a escala</small>		